

Clase A Berlina



Mercedes-Benz



Todo a punto para una nueva generación.

Causa una impresión vertiginosa de 0 a 100. Establece de inmediato un nuevo referente. Conserva la ruta cuando otros dudan sobre el camino a seguir. Así es la generación Clase A.

LO MEJOR EN CADA FORMATO.



La fascinación de la Clase A en HD con la aplicación «Catálogo Mercedes-Benz» para iPad® y con el manual de instrucciones digital «Mercedes-Benz Guides» para iPhone®. Ambas aplicaciones incluyen un gran número de vídeos y amplio contenido adicional, y se pueden descargar de forma gratuita en el iTunes Store®.

Impresiones:

2 | Mercedes-Benz A 250 4MATIC*

Plata polar metalizado

Línea AMG Line, llantas de aleación AMG de color negro y pulidas a alto brillo, paquete exclusivo AMG, tapizado en cuero negro RED CUT, elementos de adorno de efecto carbono

12 | Mercedes-Benz A 200 d

Verde elbaíta metalizado

Línea Style, paquete Night, llantas de aleación de color negro y pulidas a alto brillo, tapizado en tela/símil de cuero ARTICO negro/verde, elementos de adorno en efecto panal

20 | Mercedes-AMG A 45 4MATIC

Rojo Júpiter

Paquete AMG Night, paquete aerodinámico AMG, llantas de aleación AMG de radios cruzados, paquete exclusivo AMG, tapizado en cuero negro RED CUT, elementos de adorno de efecto carbono, asientos AMG Performance

Las ilustraciones pueden mostrar también equipos opcionales y accesorios que no pertenecen al equipamiento de serie.

* No disponible para el mercado español.

Define el estándar:

28 | Mercedes-Benz Intelligent Drive

30 | Mercedes me

38 | Sistemas multimedia

39 | Mercedes me connect

40 | DYNAMIC SELECT

41 | Motores

42 | A 250 Sport* y A 250 Sport 4MATIC

44 | Mercedes-AMG A 45 4MATIC

48 | Equipos y paquetes

58 | Equipos opcionales

59 | Accesorios originales

60 | Llantas

62 | Datos técnicos y dimensiones

65 | Tapizados y pinturas

¿Por qué dejarse llevar, si tiene en sus manos marcar el rumbo? ¿Dejarse inspirar por otros? Mejor lo contrario. Encontrar el propio camino no es siempre fácil, pero genera una increíble satisfacción. La Clase A cuenta con un diseño más deportivo y vigoroso, aportando a su vida más dinamismo, más ideas, más energía.

¿La moda?

Hace tiempo que la dejamos atrás.





Su imagen refleja
ímpetu.







Cuatro personalidades. «Confort», «Sport», «Eco» o «Individual». Todo es posible. En un santiamén. Un pequeño clic del interruptor DYNAMIC SELECT adapta el dinamismo de conducción al propio estado de ánimo. O al tipo de carretera. O a las condiciones meteorológicas. Da igual cómo se pongan las cosas, la Clase A está preparada.

Visto y no visto.



Soporta los primeros planos.

A photograph of a young man and woman driving in a car. The man is in the driver's seat, wearing a white shirt, and is smiling broadly while looking towards the woman. The woman is in the passenger seat, wearing a reddish-brown top, and is also smiling. The car's interior, including the steering wheel and dashboard, is visible. The scene is brightly lit, suggesting a sunny day.

Y mantiene la distancia debida para evitar desencuentros. Así es la seguridad hoy en día. Así funciona Mercedes-Benz Intelligent Drive. Un conjunto de innovadores sistemas de asistencia a la conducción que reconocen situaciones de emergencia, advierten de peligros o intervienen de manera autónoma. Con más amplitud y perfección que nunca en esta categoría de vehículos.





En el punto de mira y atenta a lo que venga.

La Clase A no monopoliza su atención. Más bien la dirige hacia lo que es importante durante la conducción. Con un equipamiento interior que le informa sin que tenga que separar la vista del tráfico. Con funciones intuitivas y superficies inteligentes a las que no querrá renunciar nunca más.



La Clase A atrae su mirada, y la retiene.
Con su carisma y su ímpetu; con su estilo
y aplomo, con sus colores atrevidos.
Sígala y dé rienda suelta a sus sueños.





Objeto de **deseo.**



Y de satisfacción.



Deja huella en la retina.

Una imagen expresionista en verde elbaíta. Literalmente irresistible, capaz de dejar sin aliento incluso al viento de marcha. La Clase A posee el mejor coeficiente aerodinámico en su segmento. Cada línea y cada superficie presentan un acabado aerodinámico perfecto. Un diseño de un dinamismo arrollador que reduce además el consumo y los ruidos de marcha.





Emparejar. Conectarse.

¿Una vida sin smartphone? Impensable. Si lo desea, ahora puede integrar su uso en la Clase A. En combinación con Apple CarPlay™ o Android Auto, puede visualizar muchos contenidos de la pantalla de su smartphone en el visualizador de medios. Numerosas funciones del smartphone, incluyendo navegación, música y noticias, pueden controlarse utilizando los mandos del vehículo. Una visión fascinante del futuro.



Más que una mirada. Una declaración.

AMG. Tres letras. Un mundo aparte. El Mercedes-AMG A 45 4MATIC es entrenamiento para los músculos del corazón. Cada detalle de un AMG apunta a máximas prestaciones, cada línea es una declaración de principios. El paquete aerodinámico AMG opcional incluye, entre otros, flics adicionales de color negro en el faldón delantero y una aleta trasera AMG. Más carga aerodinámica, más deportividad.





El Mercedes-AMG A 45 4MATIC equipa el motor de 4 cilindros fabricado en serie más potente del mundo. Y la banda sonora adecuada. El sistema de escape deportivo AMG confirma la inyección de empuje con un sonoro rugido. El tren de rodaje deportivo AMG RIDE CONTROL opcional le permite tomar cualquier curva con maestría. Una conducción rotunda y directa a pocos centímetros del asfalto.

Los AMG saben

hacerse oír.







El color rojo
no les detiene. Les estimula.





Atuendo de **Competición.**



El interior del Mercedes-AMG A 45 4MATIC destila energía y rebosa adrenalina. Basta con empujar las levas de cambio con un dedo para liberarla. La serenidad se torna en celeridad. La aceleración hunde a los ocupantes en los asientos AMG Performance opcionales y los catapulta a otro mundo de sensaciones. La central de mando es la AMG DRIVE UNIT, incluyendo el controlador AMG DYNAMIC SELECT para elegir hasta cinco programas de conducción diferentes.

Mercedes-Benz Intelligent Drive marca el camino hacia una conducción autónoma y sin accidentes.

Mercedes-Benz ha sido el primer fabricante de automóviles en desarrollar un concepto integral de seguridad. Para circular de forma segura, reaccionar adecuadamente ante un peligro, prevenir accidentes y minimizar las consecuencias de un siniestro. Tanto para los ocupantes de un Mercedes como para los demás usuarios de la vía.

Mercedes-Benz Intelligent Drive forma parte de este concepto de seguridad integral. Convierte su Mercedes en uno de los automóviles más inteligentes del mundo, en un inestimable «copiloto». Los sistemas de asistencia a la conducción de Mercedes-Benz Intelligent Drive pueden detectar peligros, advertir de ellos a tiempo y, en caso necesario, intervenir de manera autónoma, por ejemplo, actuando sobre los frenos. De este modo pueden evitarse algunos accidentes o minimizar sus consecuencias. Con el fin de brindar a los ocupantes una protección adecuada a la situación, algunos modelos cuentan con medidas protectoras como las de PRE-SAFE®, que se activan adicionalmente de forma preventiva en caso de riesgo.

Muchos Mercedes-Benz ofrecen ya un paquete de asistencia a la conducción opcional. Entre sus funciones principales se cuentan una conducción semiautomatizada en autopistas, en carreteras secundarias e incluso en ciudad, así como la asistencia durante los cambios de carril en vías, p. ej., al adelantar. Esto facilita notablemente la tarea del conductor, quien en condiciones normales no tiene que ocuparse de frenar ni acelerar. También percibe la ayuda en el manejo del volante, incluso en curvas.

La seguridad, el confort y la asistencia al conductor se complementan en un grado inédito hasta la fecha. Esta interacción inteligente y vanguardista de sensores y sistemas de seguridad y asistencia marca un nuevo hito hacia una conducción autónoma y sin accidentes. Y brinda una experiencia nueva y fascinante.

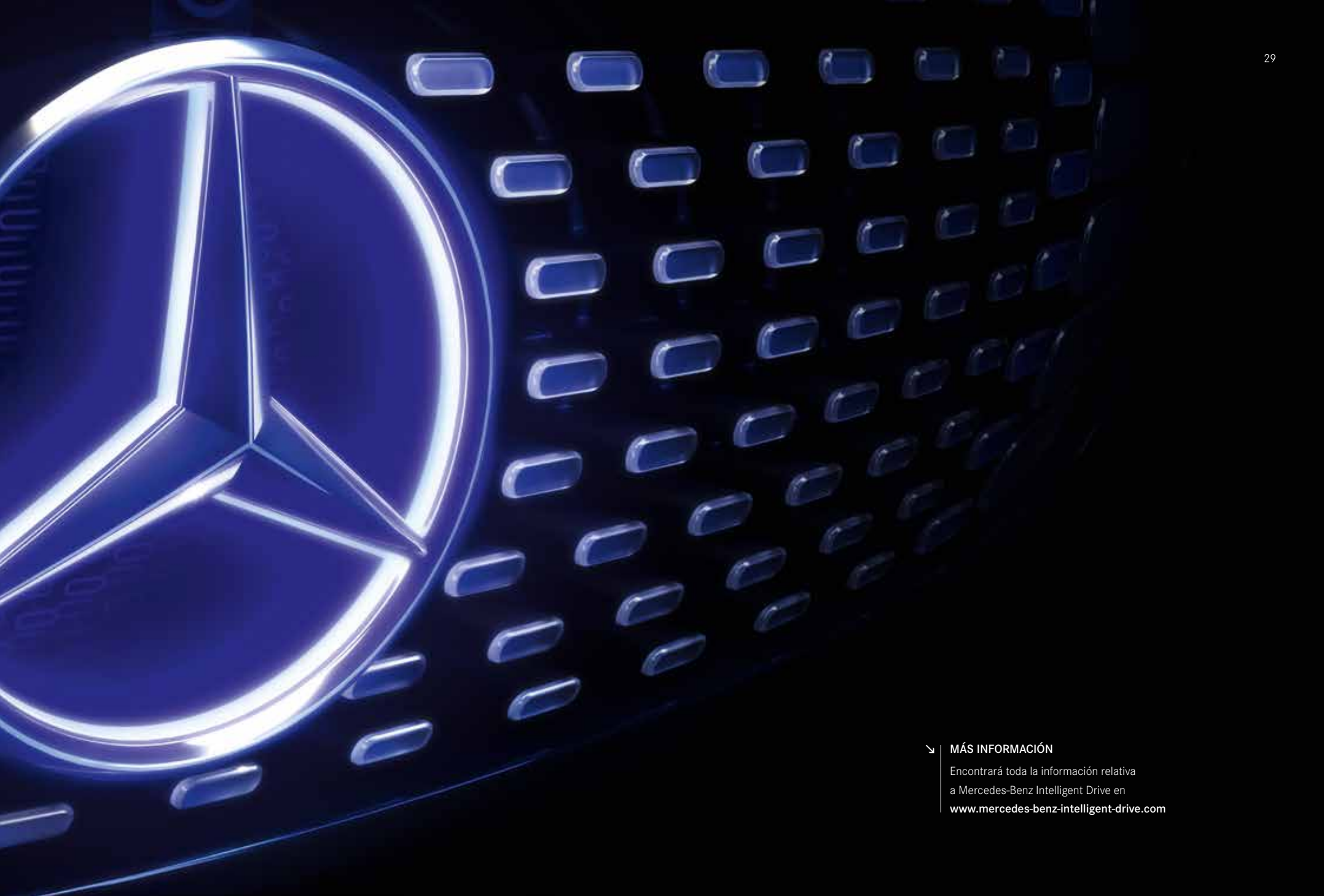

↳ **MÁS INFORMACIÓN**

Encontrará toda la información relativa a Mercedes-Benz Intelligent Drive en www.mercedes-benz-intelligent-drive.com



Nuestro mundo en sus manos.

En www.mercedes.me todo gira en torno a usted. Descubra un mundo de servicios, ofertas y novedades que harán su vida más fácil y la enriquecerán con fascinantes experiencias. Cómodamente a su alcance, llegando hasta usted en formato digital. Nuestro mundo se convierte así en su mundo.





La vida interconectada es más fácil y fascinante.

Hemos reunido todos nuestros servicios de conectividad y movilidad y muchos otros temas fascinantes en un mismo lugar y sólo para usted: en Mercedes me. Regístrese hoy mismo sin coste alguno y haga del mundo Mercedes-Benz su propio mundo: a través de su ordenador o portátil o, si así lo prefiere, a través de su tableta, smartphone o smartwatch. Y como su vida evoluciona continuamente, nosotros también desarrollamos continuamente nuestros servicios. Descúbralos en www.mercedes.me/welcome

¿Prefiere vivir la experiencia directamente, y no sólo a través de Internet? Las tiendas Mercedes me Stores son una atracción que fascina en todo el mundo, por ejemplo, en Pekín, Moscú y Hamburgo.



Mercedes me connect le conecta con su automóvil, y éste con el mundo entero. Una gama completa y confortable de servicios de conectividad le asiste en todo lo relacionado con su vehículo, mejorando la seguridad y la conexión, pero también brindando una experiencia de conducción fascinante. Y le proporciona la agradable sensación de seguir conectado durante sus desplazamientos. Además de los servicios básicos que pueden prestarle asistencia de forma automática en caso de avería o accidente, Mercedes me connect engloba los servicios Remote Online, una opción con sobrecoste que le permite, entre otros, localizar su vehículo.

Mercedes me inspire le ofrece experiencias de marca y la posibilidad de entablar un diálogo inspirador. Deseamos hacerle partícipe de nuestras ideas y saber qué le mueve con el fin de ofrecerle siempre las mejores soluciones. Ponemos a su disposición, por ejemplo, un gran número de ofertas y experiencias que trascienden los temas tradicionalmente relacionados con la automoción, entre otros, en el ámbito de los eventos, los viajes y el estilo de vida.

Mercedes me move le permite acceder a soluciones inteligentes de movilidad. car2go es pionero y líder mundial en el mercado del uso compartido de vehículos con alquiler por minutos. La aplicación moovel agrupa las ofertas de distintos proveedores de movilidad y le permite encontrar la mejor forma de desplazarse entre dos puntos. Con la aplicación mytaxi puede solicitar un taxi, seguir en tiempo real su aproximación al lugar de recogida y pagar cómodamente. Igualmente, tiene la posibilidad de alquilar un vehículo a través de su Concesionario Oficial Mercedes-Benz más cercano. Con Blacklane puede reservar una berlina con chófer y FlixBus le permite viajar de forma económica, confortable y ecológica en autocares de larga distancia.

Mercedes me assist le facilita notablemente el mantenimiento del vehículo. Le permite encontrar online un Concesionario Oficial o Taller Autorizado Mercedes-Benz cerca de usted y concertar una visita. El cuaderno de mantenimiento digital le informa sobre los trabajos realizados en el vehículo, que pueden quedar reflejados online pasado un día. Además del informe de mantenimiento actual, puede consultar e imprimir el historial de servicio completo o los intervalos de mantenimiento recomendados.

Mercedes me finance le ofrece numerosas vías para conseguir el coche de sus sueños. Con su ayuda, Mercedes-Benz Financial Services encuentra la solución de financiación y seguros más adecuada a sus necesidades. Nuestros productos de renting le ofrecen la posibilidad de conducir siempre un modelo nuevo y disfrutar de la máxima flexibilidad, pagando sólo por el uso del vehículo y beneficiándose así de unas atractivas cuotas mensuales. Nuestras ofertas de financiación le permiten pagar su nuevo Mercedes-Benz del modo más adecuado a su presupuesto personal. Usted decide con nosotros el importe de las cuotas fijando la entrada y la duración del contrato. Nuestras soluciones personalizadas de seguros le ofrecen la solución óptima para su vehículo, adaptada a sus necesidades. Una vez suscrito el contrato puede usted gestionar sus solicitudes de financiación cómodamente a través de Internet.¹

¹ Sujeto a disponibilidad en el mercado.

Nuestros servicios: a la altura de su Mercedes.

Junto con su automóvil, usted adquiere algo que no tiene precio: un acuerdo exclusivo con Mercedes-Benz. Para que pueda disfrutar sin preocupaciones, con seguridad y autonomía. En otras palabras: la agradable sensación de conducir un Mercedes.

Lo mejor para su Mercedes. Nadie conoce mejor su Mercedes que los especialistas de los Concesionarios Oficiales o Talleres Autorizados Mercedes-Benz. La completa oferta de Servicios Postventa y unos elevados estándares de calidad garantizan el óptimo estado del vehículo. Por eso confiamos en los Recambios Originales Mercedes-Benz y en nuestras herramientas especiales.

Lo mejor para usted. Los Acuerdos de Servicio a medida de Mercedes-Benz le permiten conducir tranquilo desde el primer kilómetro. Ofrecen seguridad en la planificación a largo plazo, un control permanente del gasto gracias a las mensualidades fijas y transparencia en relación con los costes. De este modo, usted se asegura frente a gastos de taller adicionales.

Lo mejor para su movilidad. La solución de movilidad Mercedes-Benz Mobilo¹ le permite viajar por toda Europa sin preocuparse de eventuales averías, accidentes, pequeños percances o vandalismo. Porque Mercedes-Benz Mobilo le brinda asistencia in situ, vehículo de sustitución, servicio de grúa o alojamiento en un hotel. Mercedes-Benz Mobilo viene incluido con un periodo de validez de dos años a partir de la fecha de matriculación y puede renovarse con cada revisión que se realice en un Concesionario Oficial o Taller Autorizado Mercedes-Benz, hasta un máximo de 30 años. Y siempre que necesite ayuda puede contactar con nosotros desde cualquier lugar de Europa en el número gratuito 00800 1 777 7777².

↘ MÁS INFORMACIÓN

Encontrará todos los datos sobre los Acuerdos de Servicio Mercedes-Benz en www.mercedes-benz.es/acuerdosdeservicio. Si lo prefiere, puede solicitar una oferta personalizada en su Concesionario Oficial o Taller Autorizado Mercedes-Benz.

¹ Se aplicarán nuestras Condiciones Generales de Contratación. El periodo de validez se renueva con cada inspección realizada en un Concesionario Oficial o Taller Autorizado Mercedes-Benz hasta la fecha prevista para la siguiente inspección y por un máximo de 30 años desde la fecha de matriculación. ² Si llama desde el extranjero, puede incurrir en gastos por roaming.



¿Qué sería del automovilismo sin Mercedes-Benz?

El primer vehículo que ganó una carrera de coches iba propulsado por un motor Daimler. El primer Mercedes era un vehículo de competición. Y los legendarios «Flechas de plata», un mito. El compromiso deportivo de Mercedes-Benz tiene una larga tradición. La deportividad forma parte de la marca y se ve reflejada en cada uno de sus vehículos. Experimente una historia única como si hubiese ocurrido ayer en el Museo Mercedes-Benz de Stuttgart.

➤ MÁS INFORMACIÓN

Conozca lo que mueve el mundo desde hace más de 130 años y emprenda un viaje fascinante a lo largo de la historia de la automoción en el Museo Mercedes-Benz. Más de 1.500 objetos expuestos en 16.500 m² le esperan. Entre ellos, piezas únicas como un Mercedes de 1902, el más antiguo conservado hasta hoy, o los legendarios «alas de gaviota». Bienvenido al mundo de la innovación:

www.mercedes-benz.com/museum

www.facebook.com/mercedesbenzmuseum

www.instagram.com/mercedesbenzmuseum

www.twitter.com/mb_museum

www.google.com/+mercedesbenzmuseum

www.youtube.com/mercedesbenzmuseum



¿Qué sería Mercedes-Benz sin el automovilismo?

El 3 de junio de 1934, la Carrera Internacional Eifel en el Nürburgring dio origen al mito de los «Flechas de plata». Haciendo honor a sus célebres antecesores, el equipo oficial de los «Flechas de plata» –el Mercedes-AMG Petronas Motorsport– logra en 2016, por tercera vez consecutiva, el triunfo en el campeonato de constructores y en el de pilotos, con un resultado histórico: diecinueve victorias en los veintidós Grandes Premios disputados. Nico Rosberg se asegura su primer título de campeón del mundo en una espectacular final celebrada en Abu Dabi a bordo de su Mercedes-Benz F1 W07 Hybrid. Pero el valor de estos éxitos va mucho más allá de los circuitos de competición. Cada metro recorrido en ellos supone un impulso adicional, por ejemplo, al desarrollo de materiales ligeros o de la tecnología híbrida para la producción en serie.

↘ MÁS INFORMACIÓN

Descubra la fascinación de la Fórmula 1 en formato multimedia.

www.facebook.com/MercedesAMGF1

www.twitter.com/MercedesAMGF1

www.youtube.com/MercedesAMGF1

www.google.com/+MercedesAMGF1

www.instagram.com/MercedesAMGF1

www.MercedesAMGF1.com

www.mercedes-benz.com/motorsport





Conexión perfecta. Con Apple CarPlay™.

Apple CarPlay™ para iPhone® y **Android Auto** para dispositivos Android hacen posible una integración perfecta del smartphone en el sistema de infoentretenimiento de la Clase A. Incluye programa de navegación, función de telefonía e intercambio de mensajes con mando fónico y acceso al reproductor de música del dispositivo. La integración de smartphones forma parte de COMAND Online y se ofrece como opción con Audio 20 CD.

FUNCIONES DE NAVEGACIÓN E INFOENTRETENIMIENTO

Navegación, teléfono, audio, vídeo e Internet: el sistema de manejo visualizado **COMAND Online** pone a disposición y a la vista del conductor estas y muchas otras funciones. Con imagen de alta definición en el visualizador de medios de 20,3 cm (8 pulgadas) de diagonal.

Live Traffic Information¹ (forma parte del sistema opcional COMAND Online y Garmin® MAP PILOT) hace posible la recepción de informaciones actuales y precisas sobre el estado del tráfico para optimizar el guiado dinámico al destino y para calcular con mayor exactitud la hora de llegada. Para la transmisión de datos se utiliza un módulo de comunicación con conexión móvil a Internet.

Sistema de navegación de manejo sencillo, datos cartográficos exactos y excelente guiado: **Garmin® MAP PILOT** integra todas las ventajas de un sistema de navegación de Garmin® en la radio Audio 20 CD, incluyendo Live Traffic Information. Para ello es suficiente con introducir una tarjeta de memoria SD con el software de navegación y los datos cartográficos.

El sistema multimedia **Audio 20 CD** conjuga funciones de entretenimiento, información y comunicación. Audio 20 CD con capacidad de conexión a Internet, radio con sintonizador doble y unidad de CD permite asimismo la interconexión en red con dispositivos móviles vía Bluetooth® y, opcionalmente, mostrar la información en el visualizador de medios de 20,3 cm (8 pulgadas).

¹ Gratuito durante tres años; período completo de gratuidad de tres años disponible sólo en combinación con la apertura de una cuenta de usuario en Mercedes me y después de aceptar las condiciones generales y especiales de utilización.



Perfectamente conectado. Con Mercedes me connect*.

Para nosotros, las soluciones personalizadas e innovadoras de movilidad, conectividad y servicio tienen nombre propio: Mercedes me. Este fascinante mundo de experiencias Mercedes-Benz incluye **Mercedes me connect**, que permite la conexión entre el vehículo y el cliente, así como con todo su entorno. Los servicios básicos de Mercedes me connect, como el sistema de llamada de emergencia Mercedes-Benz o la gestión de averías, brindan ayuda inmediata.

El equipo **Remote Online** es un requisito para poder hacer uso de otros servicios Mercedes me connect, como la función de localización del vehículo (ver fig. abajo) o la consulta a distancia de su estado actual (ver fig. arriba). Igual que los servicios básicos, también los servicios Remote Online forman parte del equipo de serie e incluyen, entre otros, navegador para Internet, Live Traffic Information (solo en combinación con COMAND Online) y numerosas Apps. Los servicios Mercedes me connect se activan solamente si usted lo solicita, con la excepción del sistema de llamada de emergencia Mercedes-Benz, que viene activado de fábrica y de forma automática.



➤ MÁS INFORMACIÓN

A su disposición en www.mercedes-benz.com/es

*No disponible en Andorra y Gibraltar.



DYNAMIC SELECT. Emociones a un clic de distancia.

DYNAMIC SELECT llega a la Clase A directamente de la gama de lujo. Una pequeña tecla con una eficacia asombrosa. Ahora es posible alternar entre los programas preconfigurados de conducción «Confort», «Sport», «Eco» y el programa «Individual». Se adaptan, entre otros ajustes, el reglaje de la dirección y de la propulsión y, en combinación con la amortiguación variable adaptativa, también del tren de rodaje. El programa «Individual» hace posible un ajuste personalizado de los distintos parámetros. **DYNAMIC SELECT** se equipa de serie o se ofrece como opción, en función del modelo y del equipamiento.



La **dirección directa deportiva** opcional completa el confort de una servodirección variable en función de la velocidad, combinándola con una desmultiplicación variable en función del ángulo de giro del volante. Esto conduce a reacciones más ágiles del vehículo, por ejemplo, en trayectos con muchas curvas, y aumenta la estabilidad direccional en rectas.

La **tracción integral permanente 4MATIC** (en función del modelo) asegura en todas las situaciones una combinación ideal de dinamismo, tracción y eficiencia. Esto es posible gracias a una distribución totalmente variable del par motor, desde una tracción exclusivamente delantera hasta una distribución 50:50.

Eficiencia en la Clase A.

El **A 180 d BlueEFFICIENCY Edition** (no disponible para el mercado español) cuenta con un paquete completo de innovaciones —desde medidas aerodinámicas y una carrocería de altura rebajada hasta una desmultiplicación especial del cambio— que aseguran unas cifras de consumo y emisiones de CO₂ extremadamente bajas. Todos los motores cuentan con una **indicación ECO**. Esta función en el cuadro de instrumentos motiva al conductor a practicar un estilo de conducción económico y ecológico. Por cierto, la Clase A ahorra sólo ahí donde es razonable. Muchos motores desarrollan ahora mayor potencia y permiten, por tanto, una conducción aún más dinámica.

¿CAMBIO AUTOMÁTICO O MANUAL?

El **cambio manual de 6 velocidades** se distingue por los recorridos cortos y directos de la palanca, que se traducen en cambios rápidos de relación y en un elevado confort.

El **cambio de doble embrague 7G-DCT** (opcional) permite cambios de relación rápidos sin interrupción de la fuerza de tracción. Mediante DYNAMIC SELECT es posible elegir entre una característica de cambio económica y otra deportiva.

↘ MÁS INFORMACIÓN

Desde unas mínimas emisiones de CO₂ hasta una máxima potencia: la gama de motores ofrece lo mejor para cada catálogo de exigencias. Encontrará todas las versiones y sus datos técnicos en las páginas 62/63.





A 250 Sport* y A 250 Sport 4MATIC – engineered by AMG.

Más potencia, elementos deportivos de diseño, equipos exclusivos y componentes dinámicos de AMG. Así puede describirse el modelo Sport de la Clase A. Suba a bordo y déjese llevar.

* No disponible para el mercado español.

ASPECTOS DESTACADOS EN EL EXTERIOR

Línea AMG Line

Elementos de adorno rojos en el faldón delantero y el faldón trasero

Calandra de efecto diamante con pasadores cromados, lama pintada en negro de alto brillo

Llantas de aleación AMG de 5 radios de color negro y pulidas a alto brillo, neumáticos 235/40 R 18

Dirección paramétrica deportiva AMG

Tren de rodaje deportivo engineered by AMG de altura rebajada

Pinzas de freno rojas delante y detrás con distintivo «Mercedes-Benz» delante

Armonización más deportiva del motor, el cambio y el pedal acelerador

Aleta trasera AMG (opcional)

ASPECTOS DESTACADOS EN EL INTERIOR

Línea AMG Line

Cinturones de seguridad diseño color rojo

Difusores de ventilación con aros rojos y ruletas en cromo plateado

Alfombrillas de pana con ribete de color negro, costura de contraste roja y distintivo «Sport»

Asientos AMG Performance (equipo opcional, ver vista detallada arriba)







¿Preparado para el Mercedes-AMG A 45 4MATIC?

Impulsado por el motor de 4 cilindros fabricado en serie más potente del mundo. Con el respaldo de componentes de alto rendimiento acreditados en competición y el carisma de su llamativo diseño AMG. Así puede describirse el Mercedes-AMG A 45 4MATIC. Una vez que lo haya conocido, le será imposible olvidarlo.

ASPECTOS DESTACADOS EN EL EXTERIOR

Faldón delantero AMG con splitter frontal en color gris titanio mate y flics negros

Calandra AMG con lama doble en cromo plateado y distintivo «AMG»

Embellecedores laterales AMG con insertos en gris titanio mate

Faldón trasero AMG con efecto difusor

Sistema de escape deportivo AMG con dos salidas cromadas en diseño de doble tubo

Llantas de aleación AMG de 10 radios, color gris titanio y pulidas a alto brillo, neumáticos 235/40 R 18

Llantas de aleación AMG en diseño de radios cruzados, color gris titanio y pulidas a alto brillo, neumáticos 235/35 R 19 (opcional, ver imagen a la izquierda)

Perfil aerodinámico AMG

Faros LED High Performance

ASPECTOS DESTACADOS EN EL INTERIOR

Volante deportivo multifunción de 3 radios en cuero, sección inferior plana, perforación en zona de agarre y doce teclas, así como costuras de contraste rojas

Cuadro de instrumentos AMG

AMG DRIVE UNIT incluyendo controlador AMG DYNAMIC SELECT

Listones de umbral AMG de acero inoxidable cepillado delante

Asientos deportivos con tapizado en símil de cuero ARTICO/microfibra DINAMICA

Cinturones de seguridad diseño color rojo

Alfombrillas AMG

Difusores de ventilación con aros rojos y ruletas en cromo plateado



Mercedes-AMG Técnica del A 45 4MATIC.

Para Mercedes-AMG, las altas prestaciones comienzan mucho antes de arrancar el motor. Según la filosofía de AMG «One Man - One Engine», el motor sobrealimentado AMG de 4 cilindros y 2,0 litros —el motor de 4 cilindros producido en serie más potente del mundo, con 475 Nm y 280 kW (381 CV)— se monta a mano con alta precisión. El mecánico encargado acredita esta calidad con su firma, estampada visiblemente en la placa del motor «AMG».

EL PAQUETE DE TECNOLOGÍA DE AMG

Cambio deportivo de 7 velocidades SPEEDSHIFT DCT AMG

Programas de conducción AMG DYNAMIC SELECT

Tracción integral AMG Performance 4MATIC

Ejes AMG con manguetas de diseño específico delante y características elastocinemáticas específicas AMG

Tren de rodaje deportivo AMG

Sistema de frenos de alto rendimiento AMG con discos de freno autoventilados y perforados, así como pinzas de freno de color gris con distintivo «AMG»

Programa electrónico de estabilidad ESP® de 3 niveles

Dirección paramétrica deportiva AMG

Refrigeración AMG con radiador de agua adicional en el pasarruedas

AMG Performance Studio.

El AMG Performance Studio ofrece una variada oferta de equipos opcionales que confieren al Mercedes-AMG A 45 4MATIC un espíritu AMG aún más genuino y más individualidad. La oferta más destacada en el capítulo del dinamismo es el paquete AMG DYNAMIC PLUS. Entre otros equipos, este paquete incluye un diferencial autoblocante en el eje delantero, que optimiza la eficacia de la tracción al conducir de modo deportivo.



EQUIPOS DESTACADOS DEL AMG PERFORMANCE STUDIO

Paquete AMG Night

Paquete aerodinámico AMG

Carcasas de los espejos retrovisores exteriores de fibra de carbono AMG

Paquete AMG DYNAMIC PLUS, incluyendo diferencial autoblocante en el eje delantero

Tren de rodaje deportivo AMG RIDE CONTROL con amortiguación variable ajustable en dos niveles y programa de conducción adicional «RACE»

Pinzas de freno de color rojo con distintivo «AMG» en negro

Sistema de escape AMG Performance, incluyendo tecla en el panel de mandos superior para una sonoridad aún más sugestiva en el habitáculo

Volante AMG Performance de microfibras DINAMICA o napa con microfibras DINAMICA en la zona de agarre, palanca selectora AMG E-SELECT y llave principal con escudo «AMG» grabado

Asientos AMG Performance

Código de velocidad AMG Driver (aumento de la velocidad máxima a 270 km/h)





El equipamiento de serie.

Alta calidad, perceptible incluso en los detalles menos llamativos. Acabado de alta precisión, también de los componentes menos visibles. Todo esto forma parte del lujo que le rodea de serie en cualquier Mercedes.

➤ MÁS INFORMACIÓN

Encontrará el equipamiento de serie completo en la lista de precios, que puede consultar también online. www.mercedes-benz.es

ASPECTOS DESTACADOS EN EL EXTERIOR

Llantas de acero con embellecedores de 10 orificios y neumáticos 195/65 R 15 (en función del modelo, llantas de acero con embellecedores de 10 orificios y neumáticos 205/55 R 16 o llantas de aleación de 10 radios con neumáticos 225/45 R 17)

Calandra de efecto diamante en negro de alto brillo

Sistema de escape sin salidas de escape visibles

Listones en la línea de cintura en cromo

Manillas de las puertas y parachoques en el color de la carrocería

Tren de rodaje de confort

ASPECTOS DESTACADOS EN EL INTERIOR

Asientos deportivos tapizados de símil de cuero ARTICO/tela Messancy con aplicaciones verdes o rojas y costuras de contraste

Elemento de adorno en efecto panel

Volante multifunción de 3 radios con doce teclas de manejo

Alfombrillas de velours

Aire acondicionado

Audio 20 USB

Función de arranque KEYLESS-GO con sistema de cierre de confort

TEMPOMAT con limitador variable de la velocidad







Elegancia admirable. La línea Style*.

La línea Style acentúa el carácter individual del vehículo con llantas de aleación de 10 radios, asientos deportivos con diseño específico del tapizado y una calandra de efecto diamante de color negro con una lama en el color de la carrocería e insertos cromados, así como un elemento de adorno cromado en el parachoques delantero.

* De serie para el mercado español.

ASPECTOS DESTACADOS EN EL EXTERIOR

Llantas de aleación de 10 radios con neumáticos 205/55 R 16 (en función del modelo, llantas de aleación de 10 radios con neumáticos 225/45 R 17)

Calandra de efecto diamante en negro de alto brillo, lama del color del vehículo con inserto cromado

Listón en la línea de cintura en cromo

Elemento de adorno cromado en el parachoques delantero

ASPECTOS DESTACADOS EN EL INTERIOR

Asientos deportivos con tapizado de símil de cuero ARTICO/tela Messancy con aplicaciones verdes o rojas y costuras de contraste

Paquete de confort para los asientos, incluyendo ajuste de la profundidad de la banqueta

Elemento de adorno en efecto panel

Difusores de aire con aro y ruleta en cromo plateado

Conmutador de las luces de color negro de alto brillo con aro en cromo plateado

Compartimento con tapa en la consola central

Soporte multifunción en la consola central

Techo interior negro (como opción, techo interior gris)





Progresista y estimulante. La línea Urban.

La línea Urban subraya la deportividad del vehículo, por ejemplo, con llantas de aleación de 5 radios dobles, asientos deportivos, embellecedores cromados en la salida de escape y una calandra de efecto diamante de color negro con una lama color plata e inserto cromado.

ASPECTOS DESTACADOS EN EL EXTERIOR

Llantas de aleación de 5 radios dobles; neumáticos 225/45 R 17

Calandra de efecto diamante en negro de alto brillo, lama de color plata con inserto cromado

Sistema de escape de doble flujo con embellecedores cromados en las salidas de escape

Listón en la línea de cintura en cromo

Elemento de adorno cromado en los parachoques delantero y trasero

ASPECTOS DESTACADOS EN EL INTERIOR

Asientos deportivos con tapizado de símil de cuero ARTICO/tela Maringá y costuras de contraste

Paquete de confort para los asientos, incluyendo ajuste de la profundidad de la banqueta

Elemento de adorno en efecto tablero de ajedrez

Difusores de aire con aro y ruleta en cromo plateado

Volante multifunción de 3 radios en cuero con perforación en la zona de apoyo de las manos, doce teclas y costuras de contraste

Cuadro de instrumentos en diseño de tubos con relojes redondos en efecto bandera de meta y agujas rojas



Dinamismo arrollador. La línea AMG Line.

Contundente kit estético AMG. Llantas de aleación AMG. Pedales deportivos de acero inoxidable cepillado con tacos de goma. Tren de rodaje deportivo de altura rebajada. Así se presentan hoy las máxima prestaciones. ¿Se siente en forma para alcanzarlas?

ASPECTOS DESTACADOS EN EL EXTERIOR

Kit estético AMG con faldón delantero y trasero y embellecedores laterales

Llantas de aleación AMG de 5 radios dobles, color gris titanio y pulidas a alto brillo, neumáticos 225/40 R 18

Calandra de efecto diamante con pasadores cromados, lama de color plata con inserto cromado

Sistema de escape de doble flujo con salidas de escape cromadas

Tren de rodaje deportivo (de confort opcionalmente) de altura rebajada

Dirección directa deportiva

Discos de freno perforados delante

Pinzas de freno delanteras con distintivo «Mercedes-Benz»

ASPECTOS DESTACADOS EN EL INTERIOR

Asientos deportivos con tapizado de símil de cuero ARTICO/microfibra DINAMICA y costuras de contraste rojas

Elemento de adorno en efecto carbono

DYNAMIC SELECT

Volante deportivo multifunción de 3 radios en cuero con sección inferior plana

Cuadro de instrumentos en diseño de tubos con relojes redondos en efecto bandera de meta y agujas rojas

Difusores de aire con aro y ruleta en cromo plateado

Paquete de confort para los asientos, con ajuste de la profundidad de la banqueta

Pedales deportivos de acero inoxidable cepillado con tacos de goma





Paquete exclusivo.

Confort, calidad y diseño al nivel más exclusivo. Equipos interiores de alta calidad, combinados con elegancia. Los asientos deportivos calefactables con apoyo lumbar regulable en 4 posiciones y ajuste de la profundidad de la banqueta, el volante multifunción y la palanca de cambios están revestidos de cuero, mientras que el tablero de instrumentos y la sección central de las puertas presentan un acabado a juego de símil de cuero ARTICO. Costuras de contraste y elementos de diseño en cromo plateado aportan detalles exclusivos. El paquete se completa con detalles prácticos como el soporte multifunción, el equipo de cierre de confort o la toma de corriente de 12 V en las plazas traseras.

Paquete exclusivo AMG.

Un máximo de exclusividad, individualidad y deportividad. Este paquete de equipos basado en la AMG Line o en el Mercedes-AMG A 45 4MATIC añade, entre otros, asientos deportivos calefactados con apoyo lumbar regulable en 4 posiciones y ajuste de la profundidad de la banqueta, así como un tapizado de cuero negro RED CUT que acentúa el diseño del habitáculo. El tablero de instrumentos y la sección central de las puertas presentan un acabado a tono en símil de cuero ARTICO. El volante deportivo multifunción con sección inferior plana, perforación en la zona de agarre y doce teclas de manejo subraya el carácter deportivo, reforzado con las costuras de contraste rojas en todos los elementos.



Paquete Night.

Negro, deportivo, expresivo. El paquete Night consta de llamativos equipos en el exterior y selectos elementos de diseño en color negro, y contribuye a una mayor personalización del automóvil a partir de las líneas Style, Urban o AMG Line. Las llantas de aleación pulidas a alto brillo, los listones en la línea de cintura y el elemento de adorno en la sección inferior del parachoques delantero (líneas Style y Urban) y trasero (línea Urban) aportan destellos de color negro de alto brillo. En combinación con la línea AMG Line también se ejecuta en color negro de alto brillo el splitter frontal. Cristales calorífugos tintados oscuros a partir del montante central protegen de miradas indiscretas y subrayan de forma impresionante la deportividad del vehículo.

Equipos opcionales.

Existen innumerables posibilidades para hacer de la Clase A su vehículo individual. Desde pequeños detalles hasta equipos de confort que, hasta hace poco tiempo, estaban reservados a la gama de lujo. Tómese el tiempo necesario para elegirlos. En www.mercedes-benz.es podrá configurar su Clase A más personal.

El paquete de alumbrado y visibilidad le ofrece una mayor impresión de valor y la mejor visibilidad. Otro equipo destacado es la **iluminación de ambiente** disponible opcionalmente. Es posible elegir entre doce colores para crear una impresión cromática altamente personal.

La amplia superficie de cristal del **techo corredizo panorámico** asegura un ambiente luminoso y agradable en el interior. Consta de un techo corredizo de cristal con accionamiento eléctrico para una ventilación individual del habitáculo y un deflector de aire en forma de red.

Además del llamativo aspecto exterior, los **faros LED High Performance** aumentan la seguridad al conducir de noche con una distribución más amplia del alumbrado, una temperatura cromática similar a la de la luz diurna y un bajo consumo de energía. También forma parte del equipamiento la función «bienvenido a casa», con un juego de luces que saluda al conductor al desbloquear el cierre centralizado.

Los doce altavoces, incluyendo caja para el altavoz de bajos, y un amplificador DSP de 9 canales del **sistema de sonido surround Harman Kardon® Logic 7®** de 450 vatios aseguran una vivencia acústica sublime.

Con el sistema de bloqueo electrónico de acceso y arranque **KEYLESS-GO** es posible abrir, arrancar y bloquear confortablemente el vehículo; para ello basta con llevar consigo la llave electrónica.

Con la **cámara de marcha atrás** resulta más sencillo y seguro aparcarse y maniobrar en ese sentido. Se conecta automáticamente al acoplar la marcha atrás y muestra al conductor en el visualizador de medios el entorno por detrás del vehículo, incluyendo líneas de guía dinámicas.



Accesorios originales.

Adapte la Clase A a sus necesidades. Aquí encontrará casi todo lo que hace la conducción más atractiva y más individual. Cada accesorio ha sido desarrollado de conformidad con los elevados baremos de seguridad y calidad de Mercedes-Benz.

El **spoiler de techo** prolonga ópticamente el techo y confiere a la zaga del vehículo un aspecto más deportivo. La imprimación de calidad permite además su pintado en el color deseado.

Los **embellecedores cromados a alto brillo**, divididos en dos partes, ponen un espectacular punto final dentro del concepto de personalización de la Clase A.

El **listón decorativo trasero** en efecto carbono con un acabado en 3D subraya la apariencia dinámica del vehículo.

Llantas de aleación de 5 radios dobles en color negro con pestaña roja, neumáticos 225/40 R 18 (código A246 401 0600 9Y23, ver imagen detallada arriba).

Garmin® MAP PILOT amplía la radio Audio 20 CD para convertirla en un completo sistema de navegación de Garmin®. El software de navegación y los datos cartográficos se guardan en una tarjeta de memoria SD. El mapa (3D) con indicaciones adicionales del sistema de navegación y de Live Traffic Information (disponible en determinados países) se muestra a través del visualizador de medios. Las actualizaciones del programa y de los mapas pueden descargarse en Internet a través de un download manager.

Estrella Mercedes iluminada. Gracias a la técnica LED y de fibra óptica, la estrella central de la parrilla del radiador se iluminará al bloquear y desbloquear el vehículo con el telemando, así como al abrir la puerta o la tapa del maletero. Funciona sólo con el motor apagado, no compatible con DISTRONIC PLUS (código 233/código 239).

↘ MÁS INFORMACIÓN

Descubra la oferta completa en

www.mercedes-benz.es/accesorios





R78



R48



R38 612



R15



R69



52R 791



Llantas.

Las llantas son un elemento técnico y estético imprescindible en cualquier vehículo. Pero tienen también su importancia a nivel emocional: pocos detalles son tan relevantes para configurar el vehículo soñado como la llanta perfecta. De ahí que hayamos preparado un elenco especialmente variado.

EQUIPAMIENTO DE SERIE Y EQUIPOS OPCIONALES

R78 Llanta de aleación de 5 radios dobles, color negro y pulida a alto brillo, neumáticos 205/55 R 16 (no disponible para el mercado español)

R15 Llanta de aleación de 5 radios dobles, color gris Himalaya, neumáticos 225/45 R 17

R48 Llanta de aleación de 5 radios dobles, color gris Himalaya y pulida a alto brillo, neumáticos 225/45 R 17 (no disponible para el mercado español)

R69 Llanta de aleación de 5 radios, color negro y pulida a alto brillo, neumáticos 225/45 R 17

R38 Llanta de aleación de 5 radios dobles, color negro y pulida a alto brillo, neumáticos 225/40 R 18

52R Llanta de aleación de 5 radios, color negro y pulida a alto brillo, neumáticos 225/40 R 18

AMG

612 Llanta de aleación AMG de 5 radios dobles, color negro y pulida a alto brillo, neumáticos 225/40 R 18

791 Llanta de aleación AMG en diseño multirradio, color gris titanio y pulida a alto brillo, neumáticos 225/40 R 18



646



637



638 780



61



774



693



99R 787



646 Llanta de aleación AMG en diseño multirradio, color negro y pestaña pulida a alto brillo, neumáticos 225/40 R 18

774 Llanta de aleación AMG de 5 radios, color negro y pulida a alto brillo, neumáticos 235/40 R 18

637 Llanta de aleación AMG de 5 radios dobles, color negro y pulida a alto brillo, neumáticos 235/40 R 18

693 Llanta de aleación AMG en diseño multirradio, color negro y pulida a alto brillo, neumáticos 235/35 R 19

638 Llanta de aleación AMG en diseño de radios cruzados, color gris titanio y pulida a alto brillo, neumáticos 235/35 R 19

99R Llanta de aleación AMG en diseño de radios cruzados, color negro mate y pestaña pulida a alto brillo, neumáticos 235/35 R 19

780 Llanta de aleación AMG en diseño multirradio, color gris titanio y pulida a alto brillo, neumáticos 235/35 R 19

787 Llanta de aleación AMG en diseño multirradio, color negro mate y pestaña pulida a alto brillo, neumáticos 235/35 R 19

↘ MÁS INFORMACIÓN

sobre las llantas y su disponibilidad, así como sobre los accesorios originales Mercedes-Benz en su concesionario Mercedes-Benz o en www.mercedes-benz.es/accesorios

Datos técnicos.

Motores diésel	A 160 d*	A 180 d	A 180 d BE Edition*	A 200 d	A 200 d 4MATIC*	A 220 d	A 220 d 4MATIC
N° de cilindros/disposición	4/L	4/L	4/L	4/L	4/L	4/L	4/L
Cilindrada (cm³)	1.461	1.461	1.461	2.143	2.143	2.143	2.143
Potencia nominal ¹ (kW (CV)/rpm)	66 (90)/2.750-4.000	80 (109)/4.000	80 (109)/4.000	100 (136)/3.200-4.000	100 (136)/3.400-4.400	130 (177)/3.600-3.800	130 (177)/3.600-3.800
Par motor nominal ¹ (Nm/rpm)	240/1.700-2.500	260/1.750-2.500	260/1.750-2.500	300/1.400-3.000	300/1.400-3.000	350/1.400-3.400	350/1.400-3.400
Cambio	6 velocidades, manual [7G-DCT]	6 velocidades, manual [7G-DCT]	6 velocidades, manual [-]	6 velocidades, manual [7G-DCT]	- [7G-DCT]	- [7G-DCT]	- [7G-DCT]
Aceleración de 0-100 km/h (s)	13,8 [13,6]	11,3 [11,3]	11,3 [-]	9,3 [8,8]	- [8,8]	- [7,5]	- [7,5]
Velocidad máxima (km/h)	180	190	190	210	210	224	220
Neumáticos/llantas delante	205/55 R 16	205/55 R 16	205/55 R 16	205/55 R 16	205/55 R 16	225/45 R 17	225/45 R 17
Neumáticos/llantas detrás	205/55 R 16	205/55 R 16	205/55 R 16	205/55 R 16	205/55 R 16	225/45 R 17	225/45 R 17
Combustible	diésel	diésel	diésel	diésel	diésel	diésel	diésel
Consumo de combustible ⁴ (l/100 km)							
ciudad	4,5-4,3 [4,3]	4,5-4,3 [4,3]	3,9 [-]	5,5-5,2 [4,8-4,6]	- [5,7]	- [5,0]	- [5,7]
carretera	3,6-3,4 [3,6-3,4]	3,6-3,4 [3,6-3,4]	3,2 [-]	3,6-3,4 [3,6-3,4]	- [4,3]	- [3,6]	- [4,3]
mixto	3,9-3,7 [3,8-3,7]	3,9-3,7 [3,8-3,7]	3,5 [-]	4,3-4,1 [4,0-3,8]	- [4,8]	- [4,1]	- [4,8]
Emisiones de CO ₂ ⁴ , ciclo mixto (g/km)	102-98 [101-98]	102-98 [101-98]	89 [-]	111-106 [103-99]	- [124]	- [107]	- [124]
Nivel de emisiones ⁵	Euro 6	Euro 6	Euro 6	Euro 6	Euro 6	Euro 6	Euro 6
Capacidad del depósito/reserva (l)	50/6	50/6	40/6	50/6	56/6	50/6	56/6
Volumen del maletero (l)	341-1.157	341-1.157	341-1.157	341-1.157	341-1.157	341-1.157	341-1.157
Diámetro de giro (m)	11,00	11,00	11,00	11,00	11,00	11,00	11,00
Masa en vacío ⁶ /carga útil (kg)	1.395/565 [1.425/535]	1.395/565 [1.425/535]	1.385/465 [-]	1.455/555 [1.485/525]	- [1.545/515]	- [1.485/525]	- [1.545/515]
M.M.A. (kg)	1.960 [1.960]	1.960 [1.960]	1.850 [-]	2.010 [2.010]	- [2.060]	- [2.010]	- [2.060]

Lo mejor para el motor:
aceites de motor originales Mercedes-Benz.

¹ Potencia nominal y par motor nominal según el Reglamento (CE) 595/2009 en su versión actual. Potencia expresada en kilovatios (kW), se añade la potencia expresada (CV), por ser un dato de carácter comercial y general, si bien no es una unidad permitida del Sistema Legal de Unidades de Medida basado en el Sistema Internacional de Medidas (SI). Ley 32/2014, de 22 de diciembre, de Metrología. ² Limitada electrónicamente. ³ Código de velocidad AMG Driver (opcional). ⁴ Los valores indicados para el consumo de combustible y las emisiones de CO₂ han sido determinados según el método de medición prescrito (reglamento (CE) 715/2007 en su versión actual). Los datos no hacen referencia a un vehículo en particular, sino que

Motores de gasolina	A 160*	A 180	A 180 BE Edition*	A 200	A 220 4MATIC*	A 250*	A 250 4MATIC*	A 250 Sport*	A 250 Sport 4MATIC	Mercedes-AMG A 45 4MATIC
Nº de cilindros/disposición	4/L	4/L	4/L	4/L	4/L	4/L	4/L	4/L	4/L	4/L
Cilindrada (cm³)	1.595	1.595	1.595	1.595	1.991	1.991	1.991	1.991	1.991	1.991
Potencia nominal ¹ (kW (CV)/rpm)	75 (102)/ 4.500-6.000	90 (122)/ 5.000	90 (122)/ 5.000	115 (156)/ 5.300	135 (184)/ 5.500	155 (211)/ 5.500	155 (211)/ 5.500	160 (218)/ 5.500	160 (218)/ 5.500	280 (381)/ 6.000
Par motor nominal ¹ (Nm/rpm)	180/1.200-3.500	200/1.250-4.000	200/1.250-4.000	250/1.250-4.000	300/1.200-4.000	350/1.200-4.000	350/1.200-4.000	350/1.200-4.000	350/1.200-4.000	475/2.250-5.000
Cambio	6 velocidades, manual [7G-DCT]	6 velocidades, manual [7G-DCT]	6 velocidades, manual [-]	6 velocidades, manual [7G-DCT]	- [7G-DCT]	6 velocidades, manual [7G-DCT]	- [7G-DCT]	6 velocidades, manual [7G-DCT]	- [7G-DCT]	- [cambio deportivo de 7 velocidades SPEED- SHIFT DCT AMG]
Aceleración de 0-100 km/h (s)	10,6 [10,4]	8,9 [8,6]	8,9 [-]	8,1 [7,8]	- [6,9]	6,5 [6,4]	- [6,4]	6,4 [6,3]	- [6,3]	- [4,2]
Velocidad máxima (km/h)	190	202	190	224	228	240	240	240	240	250 ² , 270 ³
Neumáticos/llantas delante	205/55 R 16	205/55 R 16	205/55 R 16	205/55 R 16	205/55 R 16	225/45 R 17	225/45 R 17	235/40 R 18	235/40 R 18	235/40 R 18
Neumáticos/llantas detrás	205/55 R 16	205/55 R 16	205/55 R 16	205/55 R 16	205/55 R 16	225/45 R 17	225/45 R 17	235/40 R 18	235/40 R 18	235/40 R 18
Combustible	sin plomo 95	sin plomo 95	sin plomo 95	sin plomo 95	sin plomo 95	sin plomo 95	sin plomo 95	sin plomo 95	sin plomo 95	sin plomo 98
Consumo de combustible ⁴ (l/100 km)										
ciudad	7,2 [6,9-6,8]	7,6-7,5 [6,9-6,8]	6,9 [-]	7,6-7,5 [6,9-6,8]	- [8,5-8,4]	8,7-8,6 [8,0-7,9]	- [8,5]	8,9 [8,1]	- [8,5]	- [9,6-9,2]
carretera	4,5-4,3 [4,7-4,3]	4,5-4,3 [4,6-4,3]	4,1 [-]	4,5-4,4 [4,6-4,3]	- [5,6-5,3]	5,4-5,2 [5,0-4,9]	- [5,6-5,5]	5,5 [5,2]	- [5,7]	- [6,0-5,6]
mixto	5,6-5,4 [5,5-5,2]	5,6-5,5 [5,4-5,2]	5,2 [-]	5,7-5,5 [5,4-5,2]	- [6,7-6,4]	6,7-6,6 [6,1-5,9]	- [6,7-6,6]	6,8 [6,3]	- [6,7]	- [7,3-6,9]
Emissiones de CO ₂ ⁴ , ciclo mixto (g/km)	128-124 [126-121]	131-127 [126-121]	120 [-]	132-128 [126-121]	- [156-150]	154-151 [141-138]	- [156-154]	158 [145]	- [156]	- [171-162]
Nivel de emisiones ⁵	Euro 6	Euro 6	Euro 6	Euro 6	Euro 6	Euro 6	Euro 6	Euro 6	Euro 6	Euro 6
Capacidad del depósito/reserva (l)	50/6	50/6	50/6	50/6	56/6	50/6	56/6	50/6	56/6	56/8
Volumen del maletero (l)	341-1.157	341-1.157	341-1.157	341-1.157	341-1.157	341-1.157	341-1.157	341-1.157	341-1.157	341-1.157
Diámetro de giro (m)	11,00	11,00	11,00	11,00	11,00	11,00	11,00	11,00	11,00	11,04
Masa en vacío ⁶ /carga útil (kg)	1.370/565 [1.395/540]	1.370/565 [1.395/540]	1.370/555 [-]	1.370/565 [1.395/540]	- [1.500/525]	1.395/565 [1.435/525]	- [1.505/525]	1.415/545 [1.455/505]	- [1.505/525]	- [1.555/495]
M.M.A. (kg)	1.935 [1.935]	1.935 [1.935]	1.925 [-]	1.935 [1.935]	- [2.025]	1.960 [1.960]	- [2.030]	1.960 [1.960]	- [2.030]	- [2.050]

sirven sólo para comparar diferentes modelos. Las cifras indicadas pueden variar en función de los neumáticos/llantas utilizados. ⁵ Dato válido sólo dentro de la Unión Europea. Pueden existir divergencias en los distintos países. ⁶ Datos según la directiva 92/21/CE en su versión actual (masa en orden de marcha, con el depósito lleno al 90%, conductor de 68 kg y 7 kg de equipaje) para vehículos con equipamiento de serie. Los equipos opcionales y accesorios pueden incrementar la masa en vacío del vehículo, reduciéndose correspondientemente la carga útil. * No disponible para el mercado español. Los valores entre corchetes se refieren a los motores en combinación con el cambio automático opcional. Encontrará otros datos técnicos en www.mercedes-benz.es

Dimensiones.

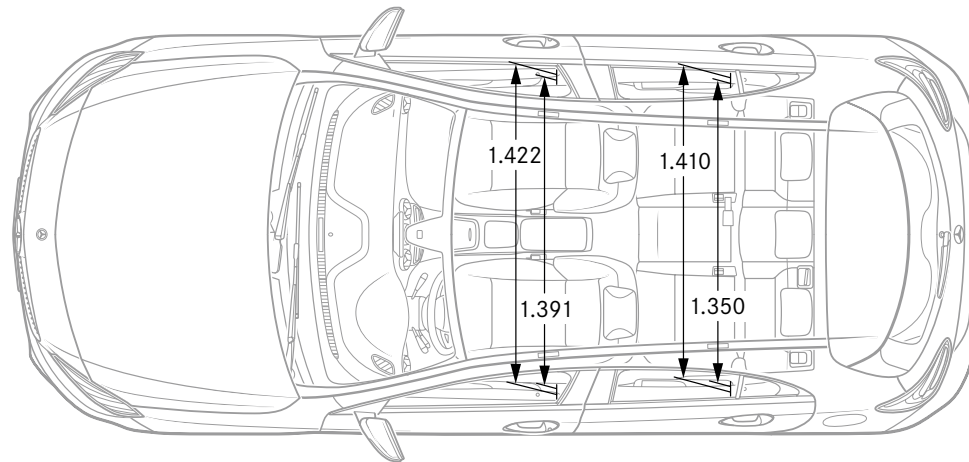
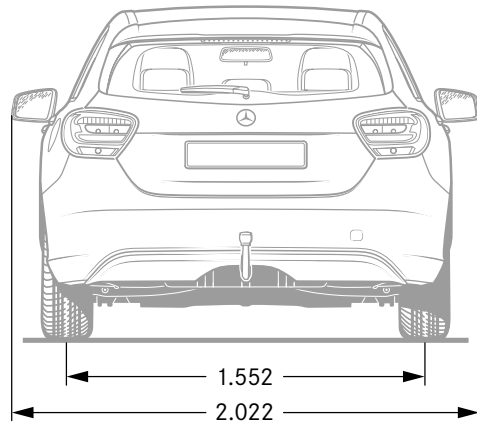
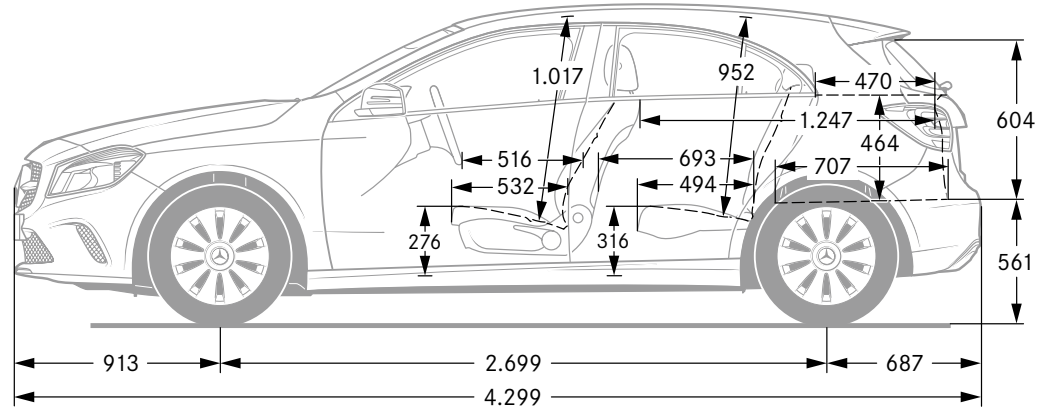
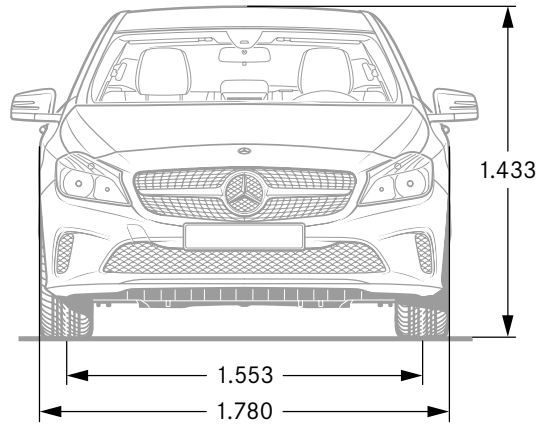

Las cotas indicadas son valores medios expresados en milímetros, para vehículos con el equipamiento de serie y sin carga.

Tapizados y elementos de adorno.

Tapizados

- 001 Tela Venlo negro¹ (no disponible para el mercado español)
- 021 Tela Hilversum negro² (no disponible para el mercado español)
- 028 Tela Hilversum gris cristal² (no disponible para el mercado español)
- 111 Símil de cuero ARTICO negro² (no disponible para el mercado español)
- 118 Símil de cuero ARTICO gris cristal² (no disponible para el mercado español)
- 378 Símil de cuero ARTICO/tela Maringá gris cristal³
- 381 Símil de cuero ARTICO/tela Maringá negro³
- 461 Símil de cuero ARTICO/tela Messancy negro/verde³
- 471 Símil de cuero ARTICO/tela Messancy negro/rojo³
- 651 Símil de cuero ARTICO/microfibra DINAMICA negro³
- 801 Cuero paquete exclusivo negro³
- 804 Cuero paquete exclusivo marrón nuez³
- 811 Cuero AMG paquete exclusivo negro RED CUT³
- 855 Cuero paquete exclusivo beige Sáhara/negro³

Elementos de adorno

- Efecto panel (equipamiento de serie, paquete de confort para los asientos, línea Style)
- Efecto tablero de ajedrez (línea Urban)
- Efecto fibra de carbono (AMG Line, Mercedes-AMG A 45 4MATIC, paquete exclusivo AMG)
- Efecto cuero perforado (paquete exclusivo)

Equipamiento de serie

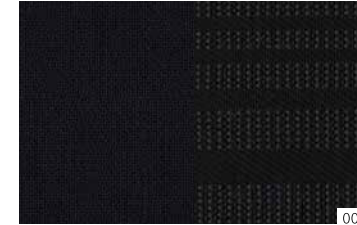

Paquete de confort para los asientos⁴

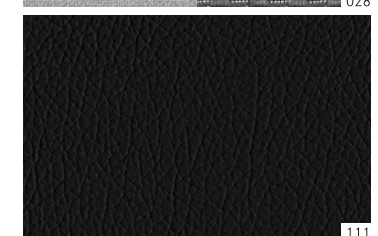
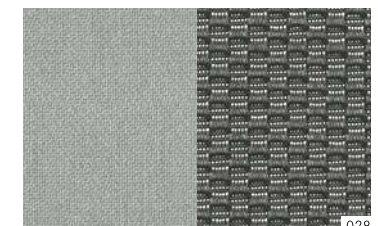
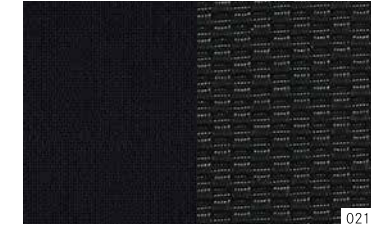

¹ Asiento de serie. ² Asiento de confort. ³ Asiento deportivo. ⁴ Equipo opcional.

Style⁴

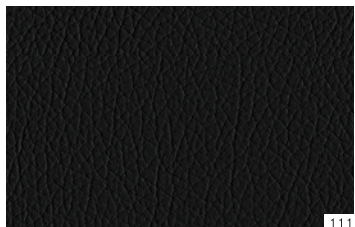
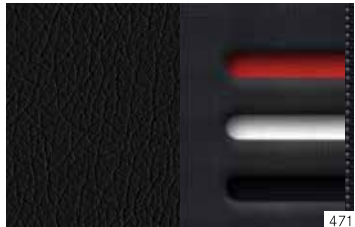
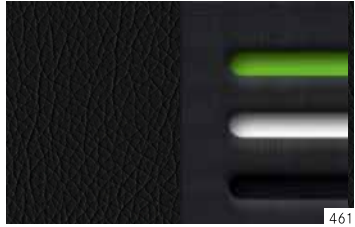

Urban⁴

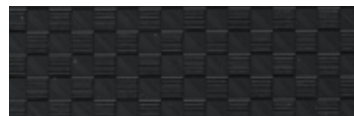
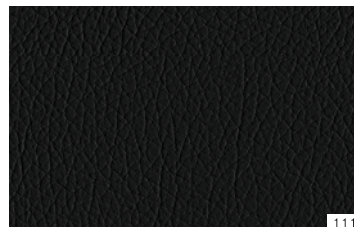
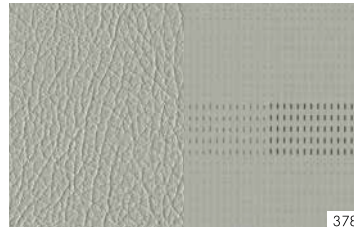

AMG Line⁴/Mercedes-AMG A 45 4MATIC



Paquete exclusivo⁴

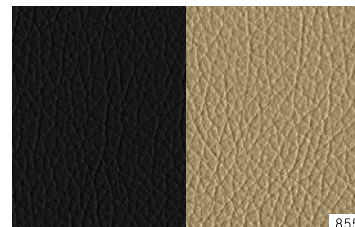
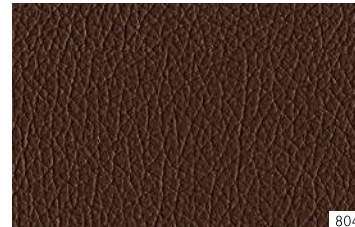
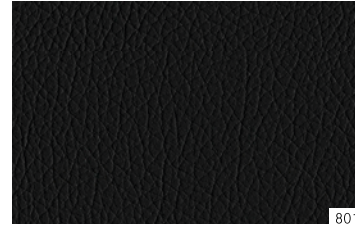

Paquete exclusivo AMG⁴



Pinturas.

Pinturas estándar



589

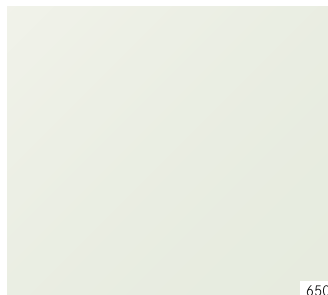

650



696

Pinturas metalizadas¹



175



191



761



787



890



895



990

Pintura diseño¹



662

Pinturas estándar

589 Rojo Júpiter

650 Blanco cirro

696 Negro noche

Pinturas metalizadas¹

175 Verde elbaíta

191 Negro cosmos

761 Plata polar

787 Gris montaña

890 Azul cavansita

895 Beige canyon

990 Marrón Oriente

Pintura diseño¹

662 diseño gris montaña magno

¹ Equipo opcional.



Mercedes-Benz es uno de los socios fundadores de la «Laureus Sport for Good Foundation».

Desde la creación de esta fundación en el año 2000, Mercedes-Benz promueve y apoya los objetivos y valores de este programa benéfico internacional, destinado a mejorar la calidad de vida de niños y adolescentes enfermos o desfavorecidos por medio de proyectos sociales de deporte. «Laureus» se ha convertido en un elemento fundamental de la política de responsabilidad social de Mercedes-Benz. Por esta razón, cada Mercedes nuevo es un estandarte de estos valores. Con la compra de un Mercedes estará usted apoyando la labor de la «Laureus Sport for Good Foundation».

En relación a los datos contenidos en este catálogo, pueden haberse producido cambios en el producto tras el cierre de redacción (04/07/2017). El fabricante se reserva el derecho de efectuar modificaciones en el diseño, la forma, el color o el equipamiento durante el plazo que media entre el pedido y la entrega, siempre y cuando dichas modificaciones o divergencias sean razonablemente aceptables para el comprador y no exista detrimento de los intereses del vendedor. El hecho de que el vendedor o el fabricante utilicen códigos o números especiales para identificar el pedido o el objeto solicitado no supondrá en ningún caso el reconocimiento de derecho alguno sobre éste. Las ilustraciones pueden mostrar también equipos opcionales y accesorios no pertenecientes al equipamiento de serie. Eventuales diferencias entre la pintura original y el color reproducido se deben a la técnica de impresión. Esta publicación se difunde a nivel internacional. La información contenida en este catálogo es orientativa y no se corresponde al 100% con las ejecuciones de los vehículos comercializados en España. Si desea una información concreta de un modelo comercializado en España puede dirigirse a nuestra página Web o bien acudir a cualquier concesionario de la Red oficial, donde le podrán facilitar información detallada sobre el equipamiento del modelo de vehículo de su interés. La información contenida referente a prescripciones legales y fiscales y sus efectos es válida únicamente para España en la fecha de cierre de redacción de esta publicación. Si desea conocer la normativa vigente en otros países y sus efectos, se recomienda acudir a su Concesionario Oficial Mercedes-Benz.

www.mercedes-benz.es

Retirada de vehículos al final de su vida útil. Con mucho gusto nos hacemos cargo de su Clase A para su eliminación ecológica de conformidad con la directiva de la Unión Europea (UE) sobre los vehículos al final de su vida útil, pero aún han de pasar muchos años hasta que llegue ese momento.

Para facilitarle la devolución de su vehículo, existe una red de centros autorizados de recepción/tratamiento de vehículos para su reciclado, en los que puede depositar su vehículo de forma gratuita. De ese modo, contribuye notablemente a completar el círculo cerrado de utilización de los materiales y a la preservación de los recursos naturales.

Si desea más información sobre el reciclaje de vehículos al final de su vida útil, la reutilización de los materiales y las condiciones de recepción de los vehículos, consulte la página web de Mercedes-Benz en su país.