

Clase E Coupé y Cabrio



Mercedes-Benz



Una carretera es tan hermosa como el mundo que la rodea.

La Clase E en versión Berlina y Estate ha establecido el estándar del mercado con su inteligencia. Ha hecho que las carreteras sean más seguras y confortables. Pero eso no es más que el comienzo. El coupé y el nuevo cabrio convierten el gris asfalto en vivencias sensacionales. Baje las ventanillas, abra la capota insonorizante de lona y acompáñenos a una fiesta para todos los sentidos.

CONOZCA LA CLASE E COUPÉ Y CABRIO EN ALTA DEFINICIÓN.



Con la aplicación «Catálogo Mercedes-Benz» para iPad® y con el manual de instrucciones digital «Mercedes-Benz Guides» para iPhone®, ambas aplicaciones incluyen un gran número de vídeos y amplio contenido adicional, y se pueden descargar de forma gratuita en el iTunes Store®.

Fascinación.

2 | Mercedes-Benz Clase E Cabrio E 400 4MATIC gris selenita metalizado

Línea de equipamiento AMG Line, llantas de aleación AMG en diseño multirradio, color gris titanio y pulidas a alto brillo, capota de color negro, tapizado en napa rojo clásico/negro, elementos de adorno de aluminio con rectificado al cristal/consola central de efecto lacado brillante negro

10 | Mercedes-Benz Clase E Cabrio E 400 4MATIC 25th Anniversary Edition, rojo rubelita metalizado

Línea de equipamiento AVANTGARDE, llantas de aleación de 5 radios dobles, color gris tremolita y pulidas a alto brillo, capota de color rojo oscuro, tapizado en napa diseño beige macchiato/rojo Tiziano, elementos de adorno de madera de olmo marrón claro de poros abiertos

20 | Mercedes-Benz Clase E Coupé E 400 4MATIC diseño blanco diamante bright

Línea de equipamiento AMG Line, paquete Night, llantas de aleación AMG en diseño multirradio, pintadas en negro brillante y pulidas a alto brillo, tapizado en napa blanco profundo/negro, elementos de adorno de estructura de metal/consola central de efecto lacado brillante negro, techo corredizo panorámico

28 | Mercedes-Benz Clase E Coupé E 400 4MATIC negro obsidiana metalizado

Línea de equipamiento AVANTGARDE, llantas de aleación de 10 radios, color gris tremolita y pulidas a alto brillo, tapizado en napa beige macchiato/marrón espresso, elementos de adorno de madera de olmo marrón claro de poros abiertos, techo corredizo panorámico

Innovación:

36 | Mercedes me

40 | Servicio Posventa

44 | Mercedes-Benz Intelligent Drive

46 | AIR BODY CONTROL y DYNAMIC SELECT

48 | Motores, 9G-TRONIC y tracción integral 4MATIC

50 | Elementos de mando y visualizado

51 | Piloto automático para aparcar a distancia y piloto automático para aparcar con PARKTRONIC

52 | Sistema de sonido surround Burmester® High-End 3D

53 | Iluminación de ambiente

54 | Capota insonorizante de lona y paquete de confort para cabrio

56 | Gestión del espacio de carga y techo corredizo panorámico

58 | Equipos, paquetes y accesorios

66 | Llantas

68 | Dimensiones y datos técnicos

72 | Tapizados, elementos de adorno, pinturas y capotas

Las ilustraciones pueden mostrar, también, equipos opcionales y accesorios no pertenecientes al equipamiento de serie.





La nueva Clase E Cabrio. Una revelación.

Este Mercedes no necesita más de 20 segundos para seducirle. Este es el tiempo que tarda la capota en abrirse, y el vehículo en conquistar cada uno de sus sentidos. A partir de ese momento, compartirlo puede convertirse en una obsesión. De ahí que hayamos equipado la nueva Clase E Cabrio con cuatro auténticas plazas, mucho espacio libre y un confort incomparable.



El arte de renunciar a lo prescindible.

El mejor modo de describir el diseño de la nueva Clase E Cabrio es comenzar por lo que falta. En primera línea, un techo fijo. Gracias a ello, la elegante silueta gana en ligereza y resulta aún más estilizada. Una vista incomparable. La mirada se prenda de las superficies puristas, modeladas como una escultura. Expresión arrebatadora de claridad sensual.





Quien opta por cerrar la capota debe tener un motivo importante.

En este caso, la capota misma. La capota insonorizante de lona es un elemento tan atractivo, que no hay motivo para ocultarlo, pues se integra en la elegante silueta del cabrio. Los pilotos traseros en efecto cristal ponen un punto final brillante con su perfil bajo y dinámico. Destilan toda la fascinación de este cabrio.



Lo mejor de un momento
inolvidable es poder compartirlo.



La nueva Clase E Cabrio es una generosa invitación a un máximo de cuatro personas. Suméjase en su interior y olvide todo lo demás. Exclusivos detalles de diseño rodean a los ocupantes. Entre otros, los singulares difusores de ventilación en diseño de turbina y los elementos de adorno opcionales de madera de olmo marrón claro o de fresno negro de poros abiertos. Este efecto envolvente crea una sensación muy especial de bienestar.





Un techo que ha aprendido a pasar desapercibido.

La capota insonorizante de lona con accionamiento completamente automático no reclama protagonismo alguno. Su línea se integra estéticamente en la silueta de coupé. Al mismo tiempo, hace de la nueva Clase E Cabrio uno de los vehículos más sensuales y silenciosos de su categoría. Un confort acústico que marca el comienzo del disfrute a cielo abierto durante todo el año. El complemento ideal son equipos opcionales como AIRCAP y AIRSCARF, que permiten poner buena cara al mal tiempo al conducir con la capota abierta.





A silver Mercedes-Benz car is shown from the rear left side, driving on a paved road. The road is flanked by dark, jagged volcanic rocks. In the background, there are large, rounded mountains with a striking reddish-orange hue, likely due to volcanic ash or mineral deposits. The sky is a pale, clear blue.

Ni una nube en el firmamento. Viajar como si flotara sobre ellas.

La suspensión neumática multicámara AIR BODY CONTROL disponible como opción es aval de una suavidad de marcha incomparable. Sin duda, el modo más sereno, despreocupado y seguro de disfrutar de la nueva independencia. O bien, si lo prefiere, el modo más dinámico. Si acciona DYNAMIC SELECT para seleccionar el programa de conducción «Sport» —o incluso «Sport+»— experimentará un dinamismo en curvas al nivel de un automóvil deportivo. Una libertad que sólo encontrará en la nueva Clase E Cabrio.



Vivencia panorámica de serie.





Momentos mágicos.

La pintura en color rojo rubelita metalizado y la brillante parrilla de efecto diamante hacen de la nueva Clase E Cabrio una joya valiosa. Contemple cómo la noble pintura asume diversas tonalidades bajo la luz del sol. El tono muta de rojizo hasta casi negro. Un espectáculo que se repite con cada rayo de sol.





Su inteligencia despierta emociones.

Al desarrollar la nueva Clase E hemos creado un automóvil que, si el conductor lo desea, le asiste con funciones semiautónomas de conducción al acelerar, al frenar y al manejar el volante. Un automóvil que detecta posibles peligros y puede tomar las medidas de protección adecuadas. Un automóvil capaz de comunicarse con otros vehículos. Por ejemplo, para advertir de retenciones en la ruta. Estos son sólo algunos de los componentes de Mercedes-Benz Intelligent Drive. Todos ellos con un mismo objetivo: permitir que los ocupantes disfruten con más intensidad y relajados de cualquier desplazamiento y de cualquier rayo de sol.





La nueva Clase E Coupé. Un nuevo icono.

Nada más cerrar el nuevo capó de la Clase E nos cautiva el carisma del coupé. Un vehículo con los genes de los clásicos Gran Turismo. La línea del techo se prolonga con extraordinaria fluidez hasta una zaga de corte atlético, dando lugar a una estética moderna e imponente.

Un imán para la vista.

La perfección de sus proporciones y la claridad sensual hacen de la nueva Clase E Coupé un clásico del diseño. Un singular paquete de tecnología la convierte en una obra maestra de la inteligencia. La elegante parrilla de efecto diamante y los faros opcionales MULTIBEAM LED permiten anticipar su llegada. Ningún otro coupé le ofrece tanto dinamismo, confort y seguridad al volante.







Los contrastes hacen de una persona una personalidad, y de un coupé un automóvil irresistible.

Blanco y negro son expresión de posturas extremas. En el caso de la Clase E Coupé se trata de un diseño acentuado, deportividad y exclusividad. El paquete Night consta de numerosos elementos de color negro. Su combinación con la pintura diseño blanco diamante bright cautiva al observador con sensaciones extremas.



Elegancia sin marco.

Basta con bajar las ventanillas y abrir el techo corredizo panorámico opcional para percibir la Clase E Coupé en toda su intensidad. Una sensación comparable a la de viajar en cabrio. El habitáculo convence por su deportividad refinada, sin ningún tipo de exageración.







Vestimenta: deportiva y elegante.

Un comfortable Gran Turismo o un deportista ágil. La Clase E Coupé asume ambos caracteres con sólo pulsar un botón. Junto al sistema de suspensión neumática AIR BODY CONTROL se ofrece como opción la suspensión mecánica ajustable DYNAMIC BODY CONTROL. Active el programa de conducción «Sport+» y déjese entusiasmar por su comportamiento deportivo y seguro, con rotundos cambios de relación.

Algunos valores quedan ocultos bajo el capó.



Desde uno de los propulsores diésel Euro 6 más modernos del mercado hasta el deportivo motor V6 biturbo. La nueva Clase E Coupé ofrece la mecánica ideal para cada nivel de exigencias. En combinación con la tracción integral 4MATIC, la fuerza del motor se transmite con más seguridad a las ruedas y se convierte en pura adrenalina.





Mercedes-Benz

Entre en un mundo fascinante.

Fiel a la tradición de los Gran Turismo exclusivos, la nueva Clase E Coupé ofrece cuatro confortables plazas y una gran amplitud para viajar cómodamente. Suméjase en el lujo moderno de Mercedes-Benz. El interior brilla por su acabado de alta calidad. Por ejemplo, los difusores de ventilación en exclusivo efecto turbina o el puesto de conducción widescreen opcional, formado por dos visualizadores de 31,2 cm (12,3 pulgadas) de diagonal. Este equipo es la llave de acceso a un mundo digital fascinante.

Un coupé de cine.

La expresiva línea del techo de coupé y la rotunda zaga entusiasman a primera vista y encarnan el ideal de una forma aerodinámica. Es decir, aumentan la eficiencia del vehículo, le confieren una gran estabilidad dinámica y suprimen el molesto ruido aerodinámico.







Nuestro mundo en sus manos.

En www.mercedes.me todo gira en torno a usted. Descubra un mundo de servicios, ofertas y novedades que harán su vida más fácil y la enriquecerán con fascinantes experiencias. Cómodamente a su alcance, llegando hasta usted en formato digital. Nuestro mundo se convierte así en su mundo.





La vida interconectada es más fácil y fascinante.

Hemos reunido todos nuestros servicios de conectividad y movilidad y muchos otros temas fascinantes en un mismo lugar y sólo para usted: en Mercedes me. Regístrese hoy mismo sin coste alguno y haga del mundo Mercedes-Benz su propio mundo: a través de su ordenador fijo o portátil o, si así lo prefiere, a través de su tableta, smartphone o smartwatch. Y como su vida evoluciona continuamente, nosotros también desarrollamos continuamente nuestros servicios. Descúbralos en www.mercedes.me/welcome

¿Prefiere vivir la experiencia directamente, y no sólo a través de Internet? Las Mercedes me Stores son una atracción que fascina en todo el mundo, por ejemplo, en Pekín, Moscú y Hamburgo.



Mercedes me connect le conecta con su automóvil, y éste con el mundo entero. Una gama completa y confortable de servicios de conectividad le asiste en todo lo relacionado con su vehículo, mejorando la seguridad y la conexión, pero también brindando una experiencia de conducción fascinante. Y le proporciona la agradable sensación de seguir conectado durante sus desplazamientos. Además de los servicios básicos que pueden prestarle asistencia de forma automática en caso de avería o accidente, Mercedes me connect engloba los servicios Remote Online, una opción con sobrecoste que le permite, entre otros, localizar su vehículo.

Mercedes me inspire le ofrece experiencias de marca y la posibilidad de entablar un diálogo inspirador. Deseamos hacerle partícipe de nuestras ideas y saber qué le mueve con el fin de ofrecerle siempre las mejores soluciones. Ponemos a su disposición, por ejemplo, un número creciente de ofertas y experiencias que trascienden los temas tradicionalmente relacionados con la automoción, entre otros, en el ámbito de los eventos, los viajes y el estilo de vida.

Mercedes me move le permite acceder a soluciones inteligentes de movilidad. car2go es pionero y líder mundial en el mercado del uso compartido de vehículos con alquiler por minutos. La aplicación moovel agrupa las ofertas de distintos proveedores de movilidad y le permite encontrar la mejor forma de desplazarse entre dos puntos. Con la aplicación mytaxi puede solicitar un taxi, seguir en tiempo real su aproximación al lugar de recogida y pagar cómodamente. Igualmente, tiene la posibilidad de alquilar un vehículo a través de su Concesionario Oficial Mercedes-Benz más cercano. Con Blacklane puede reservar una berlina con chófer y FlixBus le permite viajar de forma económica, confortable y ecológica en autocares de larga distancia.

Mercedes me assist le facilita notablemente el mantenimiento del vehículo. Le permite encontrar online un Concesionario Oficial o Taller Autorizado Mercedes-Benz cerca de usted y concertar una visita. El cuaderno de mantenimiento digital le informa en todo momento sobre los trabajos realizados en el vehículo, que quedan reflejados online pasado un día. Además del informe de mantenimiento actual, puede consultar e imprimir el historial de servicio completo o los intervalos de mantenimiento recomendados.

Mercedes me finance le ofrece numerosas vías para conseguir el coche de sus sueños. Con su ayuda, Mercedes-Benz Financial Services encuentra la solución de financiación y seguros más adecuada a sus necesidades. Nuestros productos de renting le ofrecen la posibilidad de conducir siempre un modelo nuevo y disfrutar de la máxima flexibilidad, pagando sólo por el uso del vehículo y beneficiándose así de unas atractivas cuotas mensuales. Nuestras ofertas de financiación le permiten pagar su nuevo Mercedes-Benz del modo más adecuado a su presupuesto personal. Usted decide con nosotros el importe de las cuotas fijando la entrada y la duración del contrato. Nuestras soluciones personalizadas de seguros le ofrecen la solución óptima para su vehículo, adaptada a sus necesidades. Una vez suscrito el contrato puede usted gestionar sus solicitudes de financiación cómodamente a través de Internet.¹

¹ Sujeto a disponibilidad en el mercado.

Nuestros servicios: a la altura de su Mercedes.

Junto con su automóvil, usted adquiere algo que no tiene precio: un acuerdo exclusivo con Mercedes-Benz. Para que pueda disfrutar sin preocupaciones, con seguridad y autonomía. En otras palabras: la agradable sensación de conducir un Mercedes.

Lo mejor para su Mercedes. Nadie conoce mejor su Mercedes que los especialistas de los Concesionarios Oficiales o Talleres Autorizados Mercedes-Benz. La completa oferta de Servicios Postventa y unos elevados estándares de calidad garantizan el óptimo estado del vehículo. Por eso confiamos en los Recambios Originales Mercedes-Benz y en nuestras herramientas especiales.

Lo mejor para usted. Los Acuerdos de Servicio a medida de Mercedes-Benz le permiten conducir tranquilo desde el primer kilómetro. Ofrecen seguridad en la planificación a largo plazo, un control permanente del gasto gracias a las mensualidades fijas y transparencia en relación con los costes. De este modo, usted se asegura frente a gastos de taller adicionales.

Lo mejor para su movilidad. La solución de movilidad Mercedes-Benz Mobilo¹ le permite viajar por toda Europa sin preocuparse de eventuales averías, accidentes, pequeños percances o vandalismo. Porque Mercedes-Benz Mobilo le brinda asistencia in situ, vehículo de sustitución, servicio de grúa o alojamiento en un hotel. Mercedes-Benz Mobilo viene incluido con un periodo de validez de dos años a partir de la fecha de matriculación y puede renovarse con cada revisión que se realice en un Concesionario Oficial o Taller Autorizado Mercedes-Benz, hasta un máximo de 30 años. Y siempre que necesite ayuda puede contactar con nosotros desde cualquier lugar de Europa en el número gratuito 00800 1 777 7777².

↘ MÁS INFORMACIÓN

Encontrará todos los datos sobre los Acuerdos de Servicio Mercedes-Benz en www.mercedes-benz.es/acuerdosdeservicio. Si lo prefiere, puede solicitar una oferta personalizada en su Concesionario Oficial o Taller Autorizado Mercedes-Benz.

¹ Se aplicarán nuestras Condiciones Generales de Contratación. El periodo de validez se renueva con cada inspección realizada en un Concesionario Oficial o Taller Autorizado Mercedes-Benz hasta la fecha prevista para la siguiente inspección y por un máximo de 30 años desde la fecha de matriculación. ² Si llama desde el extranjero, puede incurrir en gastos por roaming.



¿Qué sería del automovilismo sin Mercedes-Benz?

El primer vehículo que ganó una carrera de coches iba propulsado por un motor Daimler. El primer Mercedes era un vehículo de competición. Y los legendarios «Flechas de plata», un mito. El compromiso deportivo de Mercedes-Benz tiene una larga tradición. La deportividad forma parte de la marca y se ve reflejada en cada uno de sus vehículos. Experimente una historia única como si hubiese ocurrido ayer en el Museo Mercedes-Benz de Stuttgart.



▷ MÁS INFORMACIÓN

Conozca lo que mueve el mundo desde hace más de 130 años y emprenda un viaje fascinante a lo largo de la historia de la automoción en el Museo Mercedes-Benz. Más de 1.500 objetos expuestos en 16.500 m² le esperan. Entre ellos, piezas únicas como un Mercedes de 1902, el más antiguo conservado hasta hoy, o los legendarios «alas de gaviota». Bienvenido al mundo de la innovación:

www.mercedes-benz.com/museum

www.facebook.com/mercedesbenzmuseum

www.instagram.com/mercedesbenzmuseum

www.twitter.com/mb_museum

www.google.com/+mercedesbenzmuseum

www.youtube.com/mercedesbenzmuseum

¿Qué sería Mercedes-Benz sin el automovilismo?

El 3 de junio de 1934, la Carrera Internacional Eifel en el Nürburgring dio origen al mito de los «Flechas de plata». Haciendo honor a sus célebres antecesores, el equipo oficial de los «Flechas de plata» —el MERCEDES AMG PETRONAS— logra en 2016, por tercera vez consecutiva, el triunfo en el campeonato de constructores y en el de pilotos, con un resultado histórico: diecinueve victorias en los veintinueve Grandes Premios disputados. Nico Rosberg se asegura su primer título de campeón del mundo en una espectacular final celebrada en Abu Dabi a bordo de su Mercedes-Benz F1 W07 Hybrid. Pero el valor de estos éxitos va mucho más allá de los circuitos de competición. Cada metro recorrido en ellos supone un impulso adicional, por ejemplo, al desarrollo de materiales ligeros o de la tecnología híbrida para la producción en serie.

↘ MÁS INFORMACIÓN

Descubra la fascinación de la Fórmula 1 en formato multimedia.

www.facebook.com/MercedesAMGF1

www.twitter.com/MercedesAMGF1

www.youtube.com/MercedesAMGF1

www.google.com/+MercedesAMGF1

www.instagram.com/MercedesAMGF1

www.MercedesAMGF1.com

www.mercedes-benz.com/motorsport





La nueva generación de Mercedes-Benz Intelligent Drive.

Hitos en la hoja de ruta para una conducción autónoma.

Gracias a la combinación inteligente de modernos sistemas de asistencia —agrupados en el paquete opcional de asistencia a la conducción—, la nueva Clase E Coupé y Cabrio pueden mantener automáticamente la separación adecuada frente al vehículo precedente en el tráfico urbano, en carretera y en autopista, y seguirle en un rango de velocidad hasta 210 km/h.

El piloto automático de distancia DISTRONIC es uno de los componentes de Mercedes-Benz Intelligent Drive. Muchas otras innovaciones ayudan al conductor, por ejemplo, a mantener el vehículo en la ruta prevista, a cambiar de carril, a observar los límites de velocidad, a frenar en situaciones de emergencia o a conducir en retenciones. El conductor recibe amplia asistencia en numerosas situaciones del tráfico y llega mucho más relajado a su destino.

Encontrará toda la información acerca de los paquetes de equipos y sus componentes en Internet:

www.mercedes-benz-intelligent-drive.com



Descubra Mercedes-Benz Intelligent Drive y siga a la nueva Clase E.



El aire como aliado: AIR BODY CONTROL.

La combinación del sistema de suspensión neumática multicámara opcional con una regulación progresiva de la amortiguación ofrece confort de rodadura y dinamismo a muy alto nivel. La amortiguación de cada una de las ruedas se adapta a la situación actual de conducción y al estado de la carretera. Esto se realiza de forma rápida y precisa por medio de válvulas separadas para el sentido de tracción y el sentido de compresión en los amortiguadores. Los pasajeros disfrutan de una suspensión básica suave y, a medida que aumenta la velocidad, de una sensación segura con alta estabilidad de marcha. En curvas, o al frenar, se ajusta un coeficiente elástico más rígido que reduce con eficacia los movimientos de balanceo de la carrocería. Con DYNAMIC SELECT es posible seleccionar tres ajustes diferentes para el AIR BODY CONTROL, de confortables a deportivos: «Confort», «Sport» y «Sport+».

DYNAMIC BODY CONTROL

El equipo opcional DYNAMIC BODY CONTROL combina un tren de rodaje mecánico con una amortiguación regulable. En los niveles «Sport» y «Sport+» se incrementa la acción de los amortiguadores. El reglaje más rígido del tren de rodaje permite practicar un estilo de conducción más dinámico, unido a un confort elevado, también en largos recorridos.



Una tecla, cinco programas: DYNAMIC SELECT.

Especialmente confortable, extremadamente deportivo o bien optimizado para reducir el consumo. Los programas DYNAMIC SELECT brindan al conductor la posibilidad de variar a discreción la experiencia de conducción. En total existen cinco programas de conducción, «Confort», «Sport», «Sport+», «Individual» y «Eco», que el conductor puede seleccionar mediante un conmutador giratorio en la consola central. Junto a los cuatro programas de conducción preconfigurados, el conductor puede elegir el programa «Individual» y personalizar el comportamiento de marcha de acuerdo con sus preferencias. De este modo puede combinar, por ejemplo, una dirección suave y confortable con un dimensionamiento deportivo del tren de rodaje.

LOS PROGRAMAS DE CONDUCCIÓN DYNAMIC SELECT PREAJUSTADOS

«Confort»: equilibrado y optimizado para reducir el consumo.

«Sport»: más agilidad y dinamismo con una desmultiplicación más directa de la dirección, una armonización deportiva-rígida del tren de rodaje (en función del equipamiento), una reacción espontánea al accionamiento del acelerador y puntos de acoplamiento de las marchas modificados.

«Sport+»: tanto el tren de rodaje (en función del equipamiento) como la cadena cinemática asumen un reglaje más dinámico.

«Eco»: adaptación del diagrama característico del acelerador y los puntos de acoplamiento de las marchas para un consumo bajo de combustible.

Encendido multichispa. Una palabra lo describe todo.

El E 400 4MATIC con motor V6 biturbo acelera el pulso de cualquier conductor con prestaciones que alcanzan el nivel de un deportivo. La moderna inyección de gasolina es la clave de cotas asombrosas de consumo. El llamado encendido multichispa puede producir hasta cuatro chispas adicionales después de la chispa inicial en un periodo de tiempo de un milisegundo. De ese modo, la mezcla se inflama siempre con la máxima eficiencia. Al igual que las demás versiones de propulsión disponibles, el E 400 4MATIC equipa de serie un cambio automático de 9 marchas¹.

Cambio automático de 9 marchas 9G-TRONIC.

Las nueve marchas adelante del cambio 9G-TRONIC son la clave de eficiencia, confort y dinamismo al más alto nivel. El mayor margen de desmultiplicación hace posible una reducción del número de revoluciones. De ese modo, sin detrimento de las excelentes prestaciones, aumenta el confort y disminuye el nivel de ruidos. Las transiciones más rápidas propician una mayor espontaneidad y agilidad. El cambio 9G-TRONIC convence al mismo tiempo con transiciones suaves. Dado que 9G-TRONIC puede omitir una o varias marchas al reducir, es posible una reducción directa múltiple para acelerar con fuerza y rapidez.

La tracción integral permanente 4MATIC.

La tracción integral permanente 4MATIC, disponible para el coupé y el cabrio, garantiza excelentes propiedades de conducción, incluso sobre calzadas en malas condiciones. 4MATIC mejora la tracción, el dinamismo de conducción y la estabilidad de marcha sobre suelo mojado, hielo o nieve. Se frenan de forma selectiva las ruedas con baja adherencia a la calzada, a la vez que se incrementa el par de propulsión en las ruedas con buena tracción. La distribución constante de la fuerza en proporción 45:55 entre el eje delantero y el eje trasero garantiza un comportamiento de marcha seguro y previsible en cualquier situación. 4MATIC está disponible ahora por primera vez para la Clase E Cabrio, y brinda placer de conducción a cielo abierto durante todo el año.

EL PROGRAMA DE MOTORES

Diésel:

E 220 d con 143 kW (194 CV) de potencia y 400 Nm de par máximo

E 220 d 4MATIC con 143 kW (194 CV) de potencia y 400 Nm de par máximo (coupé)

Gasolina:

E 200 con 135 kW (184 CV) de potencia y 300 Nm de par máximo. No disponible para mercado español

E 200 4MATIC con 135 kW (184 CV) de potencia y 300 Nm de par máximo (coupé). No disponible para mercado español

E 300 con 180 kW (245 CV) de potencia y 370 Nm de par máximo

E 400 4MATIC con 245 kW (333 CV) de potencia y 480 Nm de par máximo

¹ El E 200 Coupé incorpora de serie un cambio manual de 6 marchas, y puede equiparse opcionalmente con 9G-TRONIC.

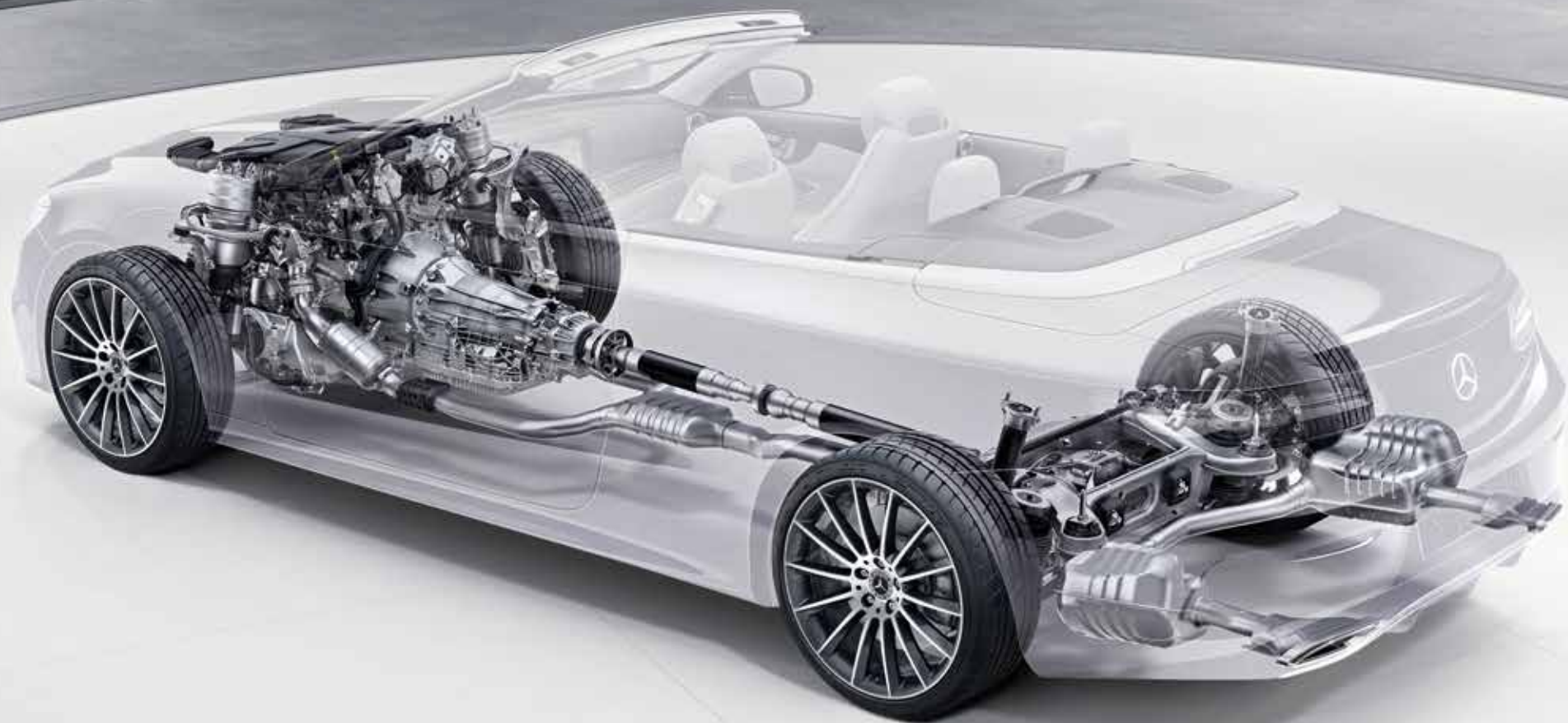



El mejor elemento de mando sigue siendo la intuición.

El concepto de manejo y visualizado define una nueva referencia en el segmento con innovadores paneles táctiles, visualizadores y nuevas posibilidades de conexión en red. La visualización en alta definición y las animaciones ayudan a percibir mejor las funciones del vehículo. Los atributos más importantes del concepto de manejo y visualizado son los **botones de control táctil** en los paneles de mandos del volante multifunción, el puesto de conducción widescreen opcional y el **Head-up-Display**, también opcional. Este equipo muestra al conductor informaciones importantes sin que éste tenga que separar la mirada del tráfico. Para ello se proyecta una imagen virtual de unos 21 x 7 cm en el campo visual directo del conductor.

CONFORT DE MANEJO Y DE VISUALIZADO

El sistema multimedia **COMAND Online** con visualizador de 31,2 cm (12,3") disponible como equipo opcional no deja nada que desear en cuando a las funciones de infoentretenimiento, navegación y comunicación. La navegación por disco duro guía con rapidez al destino gracias a Live Traffic Information¹, que suministra datos sobre el tráfico en tiempo real. Con el sistema de mando fónico LINGUATRONIC es posible manejar durante la marcha sin distracciones el sistema de infoentretenimiento y otras funciones del vehículo.

Las funciones del sistema multimedia pueden manejarse de forma intuitiva con el **panel táctil** opcional, utilizando gestos de un dedo o de varios dedos (multitáctil). Esta posibilidad de manejo complementa el mando fónico y el controlador, y está integrada en el apoyo para la mano de este último.

En el visualizador de instrumentos del **puesto de conducción widescreen** opcional puede mostrarse la información del cuadro de instrumentos de forma variable. El indicador de alta definición de 31,2 cm (12,3") de diagonal y tres estilos de visualizado opcionales permiten apreciar mejor la exposición de las funciones del vehículo.

¹ Gratuito durante los tres primeros meses; para poder utilizar este servicio de forma gratuita durante tres años completos es imprescindible crear una cuenta de usuario Mercedes me y aceptar las condiciones de uso generales y particulares.



Aparcar como por arte de magia.

Con el **piloto automático para aparcar a distancia** opcional (Clase E Coupé) es posible aparcar y desaparcar desde el exterior del vehículo. El conductor puede bajarse cómodamente de su vehículo antes de estacionar el vehículo en un hueco estrecho o en un garaje subterráneo. Esto puede ser de gran ayuda, especialmente para personas con restricciones en su movilidad, o para familias con niños. Para poder hacer uso del piloto automático para aparcar a distancia se precisan algunos equipos adicionales y un smartphone idóneo.

El **piloto automático para aparcar con PARKTRONIC** facilita opcionalmente la búsqueda y la elección de un estacionamiento y la maniobra de aparcar y desaparcar en línea, en batería o en garajes. El piloto automático para aparcar con cámara de 360° muestra una imagen realista con calidad fotográfica en el visualizador del sistema multimedia.

OTRAS OPCIONES DE CONECTIVIDAD

Con la tarjeta SIM fija incorporada en el **módulo de comunicación LTE** es posible una conexión permanente del vehículo con Internet, especialmente rápida y fiable. Esta conexión se utiliza para el sistema de llamada de emergencia Mercedes-Benz, para Live Traffic Information¹ y para todos los demás servicios de Mercedes me connect.

Depositar y cargar: el **sistema inalámbrico de carga** elimina la necesidad de realizar conexiones por enchufe. Sobre la superficie para carga se pueden recargar dispositivos móviles compatibles con el estándar Qi.

La **llave digital del vehículo** integrada en el teléfono móvil permite abrir, cerrar y arrancar el vehículo. El funcionamiento se basa en la tecnología Near Field Communication (NFC). De ese modo puede renunciarse a la llave convencional del vehículo. NFC establece asimismo una conexión rápida entre el sistema multimedia y el teléfono móvil con sólo tocar el punto de contacto en el logotipo «NFC» sobre la consola central.



Sonoridad de primera y bajos impresionantes.

En calidad de equipo opcional se ofrece para la Clase E Coupé un **sistema de sonido surround Burmester® High-End 3D** que garantiza una vivencia acústica extraordinaria. 23 altavoces desarrollados específicamente para este cometido con membranas de tejido de fibra de vidrio, 25 canales de amplificador con una potencia total de hasta 1.450 vatios y tecnologías desarrolladas en exclusiva para el vehículo garantizan un deleite acústico inédito. El sonido «3D Surround» deleita a los ocupantes con una audición tridimensional a partir de señales estereofónicas o multicanal. Esto se realiza con ayuda de cuatro altavoces integrados en el techo interior. Los cinco preajustes de sonido «Pure», «Easy Listening», «Live», «Surround» y «3D Surround» permiten un ajuste individual conforme con las preferencias personales.

Tanto el coupé como el cabrio pueden equiparse opcionalmente con el **sistema de sonido surround Burmester®**. 13 altavoces de alta potencia y elementos electrónicos y acústicos armonizados con precisión para el habitáculo son la clave del sobresaliente sonido de Burmester. La función surround y la optimización del sonido para las plazas delanteras y traseras generan una vivencia acústica más intensa todavía.

MÁS PARA LOS SENTIDOS

Arte para todos los sentidos: con el **paquete AIR-BALANCE** opcional puede elegir un aroma individual para el habitáculo. En función de sus preferencias tiene a disposición diversos aromas de alta calidad. El aroma DAYBREAK MOOD, que cautiva como el rocío de la mañana, ha sido desarrollado específicamente para la Clase E Coupé y Cabrio. Este paquete puede mejorar además la calidad del aire por ionización y mediante un filtrado optimizado del aire exterior e interior.



Desconectar las luces. Conectar el ambiente.

Subir a bordo y sentirse como en casa: la **iluminación de ambiente** opcional crea un singular entorno de bienestar en el habitáculo con su luz indirecta y agradable. La luz acentúa las líneas de diseño y el valor intrínseco del habitáculo, especialmente de noche, y transmite una sensación acogedora de espaciosidad. Es posible elegir entre 64 diferentes colores para crear la sensación luminosa deseada. La iluminación de ambiente se basa exclusivamente en técnica LED y puede ajustarse, atenuarse en cinco niveles y desconectarse cómodamente utilizando el sistema multimedia. Se conecta al abrir las puertas para dar la bienvenida a los pasajeros.

MÁS PARA SU BIENESTAR

El **paquete de confort acústico** disponible como equipo opcional (coupé) incluye cristal laminado de seguridad con lámina insonorizante y una lámina que absorbe los rayos infrarrojos, así como revestimientos y elementos insonorizantes adicionales. El resultado es máximo confort acústico y un excelente aislamiento térmico.

En días fríos, el **paquete de confort térmico** opcional asegura en muy poco tiempo una agradable sensación térmica en todas las superficies con las que entran en contacto el conductor y el acompañante. No se calientan solamente los asientos, sino también los apoyabrazos en la consola central (en combinación con 9G-TRONIC) y en las puertas delanteras.



Silencio por favor.

La **capota insonorizante de lona con accionamiento totalmente automático** brinda un confort acústico y climático sin igual, al más alto nivel. De ese modo es posible telefonar con buena calidad acústica utilizando el kit manos libres, incluso a velocidades mayores de 200 km/h. La capota puede abrirse y cerrarse durante la marcha, hasta una velocidad de 50 km/h. El elemento de mando para abrir y cerrar la capota insonorizante de lona está situado entre el apoyabrazos y el panel táctil. La capota insonorizante de serie es de color negro, y está disponible también en color marrón oscuro, azul oscuro y rojo oscuro.

UN DISEÑO DE PRIMERA

Diseño cautivador de cabrio con formas puristas y exclusivos componentes de los automóviles deportivos.

Un diseño lateral perfectamente proporcionado, tanto con la capota abierta como cerrada, incluyendo ventanillas laterales escamoteables.

Como opción pueden montarse llantas de aleación de hasta 50,8 cm (20").



Un verano perfecto dura todo el año.

El **paquete opcional de confort para cabrio** prolonga a todo el año la temporada de viajar en cabrio. La calefacción integrada en el reposacabezas AIRSCARF permite disfrutar de la conducción a cielo abierto, incluso si la temperatura exterior es baja. Por los orificios de los reposacabezas fluye aire cálido que envuelve el cuello y la nuca del conductor y el acompañante como una bufanda invisible. El paravientos automático AIRCAP reduce las turbulencias en el habitáculo, también para los ocupantes de las plazas traseras. Al accionar el interruptor de AIRCAP se levanta automáticamente una lama deflectora en el parabrisas y se extiende el paravientos integrado entre los reposacabezas traseros. Además, el estor cubreequipajes parcial totalmente automático hace aún más confortable el manejo de la capota.

MÁXIMO CONFORT A TECHO DESCUBIERTO

En combinación con el **paquete de confort térmico opcional para el conductor, el acompañante y los ocupantes de las plazas traseras** se incorpora una calefacción en los asientos traseros, que ajusta en muy poco tiempo temperaturas agradables en días fríos.

El tapizado opcional en cuero y en napa está disponible en muchos colores del equipamiento. El revestimiento **reflectante de la luz solar aplicado de serie** al cuero reduce el calentamiento de la superficie bajo la acción del sol.



Un prodigio de espacio.

El carácter deportivo de la nueva Clase E Coupé se extiende también al maletero. Gracias al acceso variable al habitáculo desde el maletero –por ejemplo, abatiendo el elemento central–, es posible transportar objetos largos, como esquís. Los **respaldos traseros** pueden abatirse de serie en proporción 40/20/40.

Las amplias superficies de cristal del **techo corredizo panorámico** opcional aseguran un ambiente luminoso y agradable en el interior. Una persiana parasol eléctrica protege el habitáculo de la radiación solar intensa. En la posición elevada, el techo corredizo se adapta automáticamente en tres niveles a la velocidad del vehículo. A alta velocidad desciende para reducir el nivel de ruidos y la circulación de aire en el habitáculo. Con la llave electrónica de encendido pueden activarse además las funciones «Apertura de verano» y «Cierre de confort».

LOS DETALLES MÁS ATRACTIVOS DE LA CLASE E COUPÉ

Modelo con 4 asientos de plena funcionalidad y una generosa impresión de espaciosidad, también en la parte trasera.

Elementos de diseño elegantes y deportivos como los difusores de ventilación en efecto turbina y los asientos delanteros en diseño integral.

Diseño lateral autónomo con línea de cintura alta y superficie acristalada continua gracias a las ventanillas laterales sin marco y sin montante B.

Luces traseras de dos piezas en técnica LED con efecto cristal y estrella Mercedes en la tapa del maletero.





AVANTGARDE. Elegancia dinámica.

La línea AVANTGARDE Exterior que forma parte del equipamiento de serie brilla por su elegancia moderna hasta el último detalle. Destacan las grandes llantas de aleación, una parrilla de efecto diamante con pasadores negros y elementos de diseño en cromo y aluminio. El tren de rodaje AGILITY CONTROL de altura rebajada acentúa la estética deportiva.

ASPECTOS DESTACADOS LÍNEA AVANTGARDE, EN SÍNTESIS

Dinámico parachoques frontal con elemento de adorno cromados y tomas de aire con rejilla de rombos

Parrilla de efecto diamante con pasadores negros, reborde cromado, estrella Mercedes integrada y una lama en plata iridio mate con insertos cromados

Llantas de aleación de 45,7 cm (18") y 5 radios dobles, color gris tremolita y pulidas a alto brillo (opcional, como en la figura)

Tren de rodaje AGILITY CONTROL de altura rebajada

Listón en la línea de cintura de aluminio pulido

Asientos deportivos en diseño integral con pespunteado horizontal de la superficie de asiento

Tapizado de símil de cuero ARTICO/tela Norwich negro

Volante multifunción de 3 radios en napa de color negro, con botones de control táctil y levas de cambio galvanizadas en el volante

Elementos de adorno de aluminio claro con rectificado al cristal y consola central de efecto lacado brillante negro

Líneas de cintura y sección central de las puertas con superficie suave en color negro





La línea AMG Line. Expresividad deportiva.

Los rasgos típicos de AMG confieren a esta línea de equipamiento un plus de deportividad y exclusividad. El habitáculo entusiasma con el volante deportivo multifunción de sección inferior plana, el tapizado en símil de cuero ARTICO/microfibra DINAMICA negro, pedales deportivos AMG, alfombrillas AMG e iluminación de ambiente. Llantas de aleación AMG y el kit estético AMG en el frontal, la zaga y los laterales confieren un aire rotundo y deportivo al exterior.

ASPECTOS DESTACADOS EN EL EXTERIOR

Faldón delantero AMG con moldura cromada, tomas de aire deportivas con lamas laterales, embellecedores laterales AMG y faldón trasero AMG en efecto difusor con listón de adorno cromado

Parrilla de efecto diamante con pasadores cromados y estrella Mercedes

Llantas de aleación AMG de 48,3 cm (19") y 5 radios dobles, color gris titanio y pulidas a alto brillo (fotografía grande)

Moldura de adorno ancha en torno a la tapa del compartimento de la capota y listón en línea de cintura en aluminio mate (cabrio)

ASPECTOS DESTACADOS EN EL INTERIOR

Tapizado de símil de cuero ARTICO/microfibra DINAMICA color negro

Volante deportivo multifunción de 3 radios en napa de color negro con sección inferior plana, botones de control táctil y levas de cambio galvanizadas

Tablero de instrumentos en cuero ARTICO negro con costura de adorno

Pedales deportivos AMG de acero inoxidable cepillado con tacos de goma negros

Alfombrillas AMG negras con distintivo «AMG»

Iluminación de ambiente con 64 colores





A su medida. Equipos opcionales.

La Clase E refleja nuestra aspiración a crear un automóvil que encarne la perfección hasta en el último detalle. Con un exclusivo abanico de equipos opcionales que simbolizan el lujo moderno. En este catálogo, en la lista de precios o en nuestra web encontrará los extras que mejor expresan su individualidad. Le invitamos a configurar su nueva Clase E de acuerdo con sus preferencias personales en www.mercedes-benz.es.

ASPECTOS DESTACADOS, EN SÍNTESIS

- 1 Los faros **MULTIBEAM LED** permiten conducir con las luces largas conectadas de forma permanente sin deslumbrar a otros usuarios de la vía. LED activables individualmente excluyen de forma precisa otros vehículos del cono de luz e iluminan al mismo tiempo el entorno con una claridad similar a la luz diurna. Otro aspecto destacado de diseño: los elementos brillantes en color azul en el faro.
- 2 El sistema limpiaparabrisas adaptativo **MAGIC VISION CONTROL** asegura al conductor la mejor visibilidad, incluso durante el funcionamiento del limpiaparabrisas. El líquido lavacrystal se rocía directamente por delante de las escobillas limpiaparabrisas, de modo que se distribuye sin retardo sobre el cristal. La calefacción reduce con eficacia el riesgo de que se congele el líquido.
- 3 Sistema de bloqueo electrónico de acceso y arranque **KEYLESS-GO** incluyendo función de arranque KEYLESS-GO, apertura y cierre de confort y manillas de las puertas con insertos cromados.
- 4 Con la **cámara de marcha atrás** es más sencillo y seguro aparcar y maniobrar hacia atrás. Se conecta automáticamente al acoplar la marcha atrás y muestra al conductor en el visualizador de medios el entorno por detrás del vehículo con líneas de guía dinámicas.

El negro combina con todo: el paquete Night.

El paquete Night disponible opcionalmente para el coupé aumenta la deportividad y expresividad del exterior con elementos de color negro y ofrece una posibilidad adicional de personalización.

ASPECTOS DESTACADOS, EN SÍNTESIS

Parachoques frontal con elemento de adorno de color negro de alto brillo en combinación con AVANTGARDE Exterior

Faldón delantero AMG con elemento de adorno de color negro de alto brillo en combinación con AMG Line Exterior

Parrilla de efecto diamante con estrella Mercedes integrada y una lama de color negro de alto brillo

Llantas de aleación de 45,7 cm (18") y 5 radios dobles, color negro y pulidas a alto brillo; como equipo opcional, llantas de aleación de 48,3 cm (19") y 6 radios, color negro y pulidas a alto brillo con neumáticos mixtos (en combinación con AVANTGARDE Exterior)

Llantas de aleación AMG de 48,3 cm (19") y 5 radios dobles, color negro brillante y pulidas a alto brillo con neumáticos mixtos; como equipo opcional, llantas de aleación AMG de 50,8 cm (20") en diseño multirradio, color negro brillante y pulidas a alto brillo (en combinación con AMG Line Exterior)

Carcasas de los retrovisores exteriores de color negro de alto brillo

Listón en la línea de cintura y **marco de las ventanillas** de color negro de alto brillo

Cristal calorífugo tintado oscuro en las ventanillas laterales traseras y en la luneta trasera





Interior diseño.

Elegir intuitivamente la exclusividad. El interior diseño opcional permite disfrutar de un ambiente muy especial a bordo. Entre otros aspectos destacados cabe mencionar los asientos deportivos de efecto integral con tapizado de fina napa diseño en diseño de rombos, perforación en la superficie del asiento y costura de adorno de color de contraste. Están disponibles en acabado bicolor beige macchiato/rojo Tiziano o negro/gris titanio pearl y cuentan con placas «diseño». Los apoyabrazos y las líneas de cintura están revestidos también de cuero de alta calidad.

Algunos detalles exclusivos de alta calidad son los elementos de adorno en madera de olmo marrón claro de poros abiertos o en madera de fresno negro de poros abiertos. Como equipo opcional se ofrece asimismo madera de magnolia flowing lines diseño marrón, o bien lacado brillante diseño flowing lines negro.

ASPECTOS DESTACADOS, EN SÍNTESIS

Asientos deportivos de efecto integral con respaldo y banqueta del asiento en diseño de rombos con perforación

Tapizado de napa diseño beige macchiato con costuras de adorno

Sección superior del tablero de instrumentos y líneas de cintura en napa diseño rojo Tiziano con costuras de adorno

Apoyabrazos en napa diseño beige macchiato con costuras de adorno

Techo interior de tela beige macchiato

Volante multifunción de 3 radios en napa beige macchiato con costura de adorno

Iluminación de ambiente con 64 colores



Accesorios originales.

La sensación especial de conducir un Mercedes-Benz se puede potenciar aún más con un amplio elenco de accesorios originales. Cada producto de la gama de accesorios ha sido desarrollado especialmente para la nueva Clase E. Descubra el programa completo en www.mercedes-benz.es/accesorios

ASPECTOS DESTACADOS ACCESORIOS

- 1 Haga brillar la **estrella**. La estrella central de la parrilla del radiador de su Mercedes cuenta con elementos de fibra óptica y tecnología LED que se iluminan al desbloquear el vehículo con el telemando, así como al abrir una puerta o la tapa del maletero. Funciona solamente con el motor apagado y no es compatible con DISTRONIC.
- 2 Las **carcasas de los retrovisores exteriores** en color negro (kit de dos elementos) crean un aspecto individual, deportivo y dinámico.
- 3 El **spoiler trasero** es un reborde sujeto a la tapa del maletero para realzar discretamente la zaga. La imprimación de calidad permite el pintado en el color deseado. No es preciso el registro en la documentación del vehículo.
- 4 **Llanta de aleación de 48,3 cm (19")** en diseño de 5 radios dobles, color plata vanadio y pulida a alto brillo, para neumáticos 245/40 R 19 XL. Como opción, también con neumáticos 245/35 R 19 XL para el eje trasero.
- 5 **Llanta de aleación de 48,3 cm (19")** en diseño de 5 radios dobles, color negro y pulidas a alto brillo, para neumáticos 245/40 R 19 XL. Como opción, también con neumáticos 275/35 R 19 XL para el eje trasero.

66



25R



R07



R43



22R



02R



R24



R10



48R

Llantas.

Hemos reinventado el automóvil y perfeccionado la rueda. Así, no le será difícil encontrar las llantas ideales para su nueva Clase E. Déjese inspirar por esta selección.

EQUIPAMIENTO DE SERIE Y EQUIPOS OPCIONALES

25R Llanta de aleación de 10 radios color plata vanadio, con neumáticos 225/55 R 17. No disponible para mercado español.

02R Llanta de aleación de 5 radios color plata vanadio, con neumáticos 225/55 R 17. No disponible para mercado español.

R07 Llanta de aleación 5 radios dobles color plata vanadio, con neumáticos 225/55 R 17. No disponible para mercado español.

R24 Llanta de aleación de 5 radios color gris tremolita y pulida a alto brillo, con neumáticos 225/55 R 17. No disponible para mercado español.

R43 Llanta de aleación de 10 radios color gris Himalaya y pulida a alto brillo, con neumáticos 225/55 R 17. No disponible para mercado español.

R10 Llanta de aleación de 5 radios dobles color negro y pulida a alto brillo, con neumáticos 245/45 R 18 (forma parte de AVANTGARDE Exterior en combinación con paquete Night; sólo para coupé)

22R Llanta de aleación de 5 radios dobles color gris tremolita y pulida a alto brillo, con neumáticos 245/45 R 18 delante y 275/40 R 18 detrás (equipo opcional en combinación con AVANTGARDE Exterior)

48R Llanta de aleación de 5 radios color gris tremolita y pulida a alto brillo, con neumáticos 245/40 R 19. No disponible para mercado español.



R97



R98



RTD RVQ



67



R83



17R



RTE RVR



R97 Llanta de aleación de 10 radios dobles color gris tremolita y pulida a alto brillo, con neumáticos 245/40 R 19 delante y 275/35 R 19 detrás (opcional en combinación con AVANTGARDE Exterior)

R83 Llanta de aleación de 6 radios color negro y pulida a alto brillo, con neumáticos 245/40 R 19 delante y 275/35 R 19 detrás (opcional en combinación con AVANTGARDE Exterior)

R98 Llanta de aleación de 5 radios dobles color gris tremolita y pulida a alto brillo, con neumáticos 245/35 R 20 delante y 275/30 R 20 detrás (opcional en combinación con AVANTGARDE Exterior)

17R Llanta de aleación de diseño multirradio color gris Himalaya y pulida a alto brillo, con neumáticos 245/35 R 20 delante y 275/30 R 20 detrás (opcional en combinación con AVANTGARDE Exterior)

AMG

RTD Llanta de aleación AMG de 5 radios dobles color gris titanio y pulida a alto brillo, con neumáticos 245/40 R 19 delante y 275/35 R 19 detrás (opcional en combinación con AMG Line Exterior)

RTE Llanta de aleación AMG de 5 radios dobles color negro brillante y pulida a alto brillo, con neumáticos 245/40 R 19 delante y 275/35 R 19 detrás (opcional; en el coupé como parte del paquete Night en combinación con AMG Line)

RVQ Llanta de aleación AMG en diseño multirradio color gris titanio y pulida a alto brillo, con neumáticos 245/35 R 20 delante y 275/30 R 20 detrás (opcional)

RVR Llanta de aleación AMG en diseño multirradio color negro brillante y pulida a alto brillo, con neumáticos 245/35 R 20 delante y 275/30 R 20 detrás (opcional)

ENCONTRARÁ MÁS LLANTAS

en nuestro programa de accesorios en www.mercedes-benz-accessories.com

Dimensiones del cabrio.

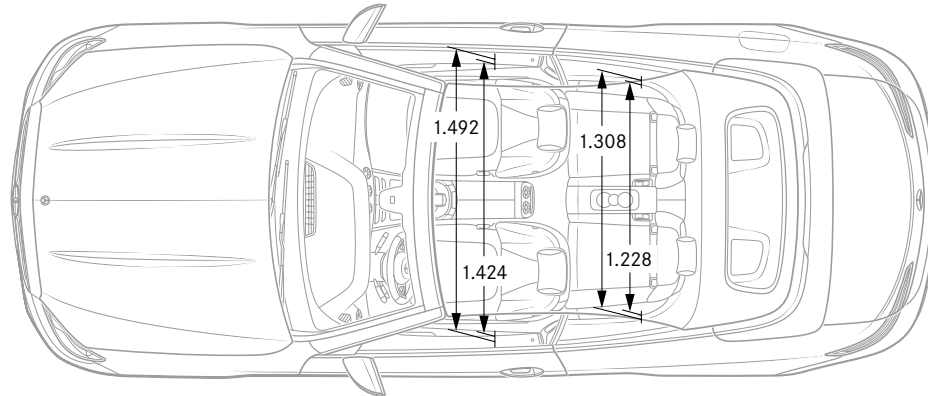
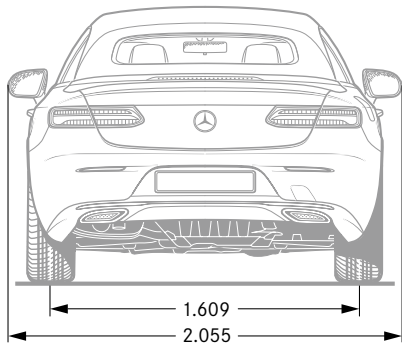
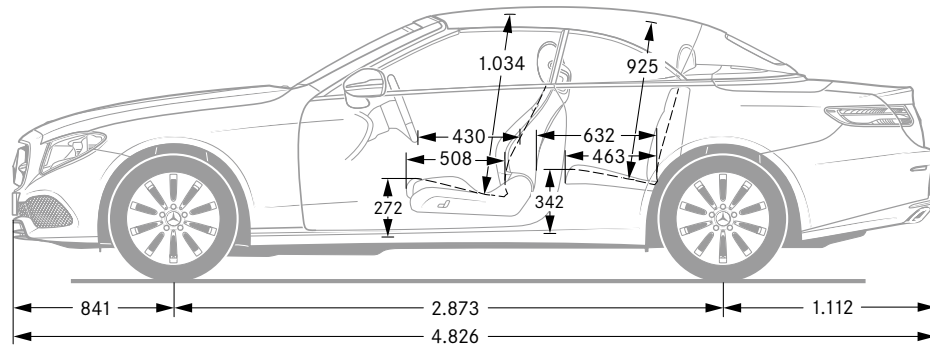
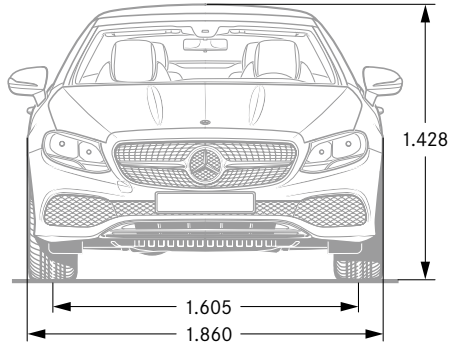

Datos técnicos del cabrio.

	Motores diésel	Motores de gasolina		
	E 220 d	E 200*	E 300	E 400 4MATIC
Nº cilindros/disposición	L4	L4	L4	V6
Cilindrada (cm ³)	1.950	1.991	1.991	2.996
Potencia nominal ¹ (kW (CV)/rpm)	143 (194)/3.800	135 (184)/5.500	180 (245)/5.500	245 (333)/5.250-6.000
Par motor nominal ¹ (Nm/rpm)	400/1.600-2.800	300/1.200-4.000	370/1.400-4.000	480/1.600-4.000
Cambio	9G-TRONIC	9G-TRONIC	9G-TRONIC	9G-TRONIC
Aceleración de 0-100 km/h (s)	7,7	8,1	6,6	5,5
Velocidad máxima (km/h)	237	234	250 ²	250 ²
Neumáticos/lantas delante	245/45 R 18	245/45 R 18	245/45 R 18	245/45 R 18
Neumáticos/lantas detrás	245/45 R 18	245/45 R 18	245/45 R 18	245/45 R 18
Combustible	diésel	sin plomo 95	sin plomo 98	sin plomo 95
Consumo de combustible ³ (l/100 km)				
ciudad	5,1-4,9	8,6-8,1	9,2-8,9	11,4-11,2
carretera	4,7-4,2	5,9-5,2	6,2-5,8	6,9-6,6
mixto	4,9-4,5	6,9-6,2	7,2-6,9	8,6-8,3
Emisiones de CO ₂ ciclo mixto ³ (g/km)	126-116	157-142	167-157	194-187
Nivel de emisiones ⁴	Euro 6	Euro 6	Euro 6	Euro 6
Capacidad del depósito/de ella reserva (l)	66/7,0	66/7,0	66/7,0	66/7,0
Volumen del maletero ⁵ (VDA) (l)	310-385	310-385	310-385	310-385
Masa en vacío ⁶ /carga útil (kg)	1.830/505	1.755/495	1.780/495	1.935/480
M.M.A. (kg)	2.335	2.250	2.275	2.415

Lo mejor para el motor: aceites para el motor originales Mercedes-Benz.

* No disponible para el mercado español. ¹ La potencia nominal y el par nominal se calculan según el Reglamento (CE) 595/2009 en su versión actual. Potencia expresada en kilovatios (kW), se añade la potencia expresada en CV, por ser un dato de carácter comercial y general, si bien no es una unidad permitida del Sistema Legal de Unidades de Medida basado en el Sistema Internacional de Medidas (SI). Ley 32/2014, de 22 de diciembre, de Metrología. ² Limitada electrónicamente. ³ Los valores de consumo y emisiones de CO₂ indicados han sido determinados según el método de medición prescrito (§2 n.º 5, 6, 6a del reglamento alemán EnVKV para turismos en su versión actual). Los datos no hacen referencia a un vehículo en particular y no forman parte integrante de la oferta, sino que sirven sólo para establecer comparaciones entre diferentes modelos. Pueden variar en función de los neumáticos/lantas utilizados. ⁴ Dato válido sólo dentro de la Unión Europea. Pueden existir diferencias en los distintos países. ⁵ Datos según la directriz 2007/46/CE en su versión actual. ⁶ Datos sobre la masa en vacío según la Directiva 92/21/CE en su versión actual (masa en orden de marcha, con el depósito lleno al 90%, conductor de 68 kg y 7 kg de equipaje) para vehículos con equipamiento de serie. Los equipos opcionales y accesorios incrementan generalmente este valor, reduciéndose correspondientemente la carga útil. Encontrarán más datos técnicos en www.mercedes-benz.de

Dimensiones del coupé.

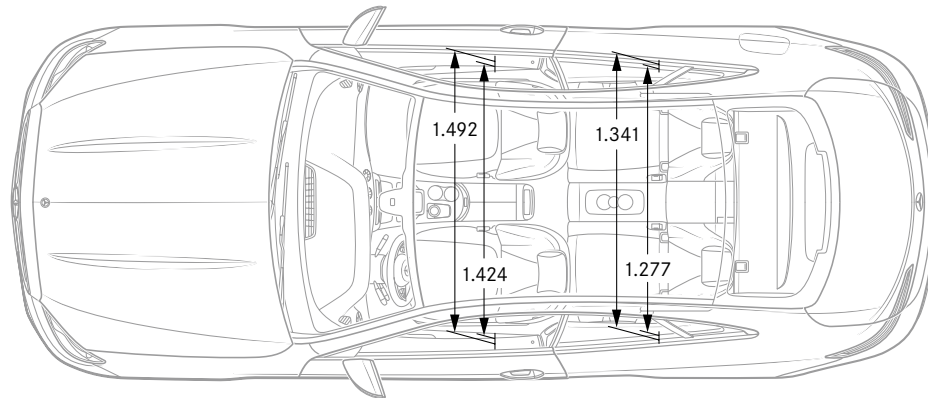
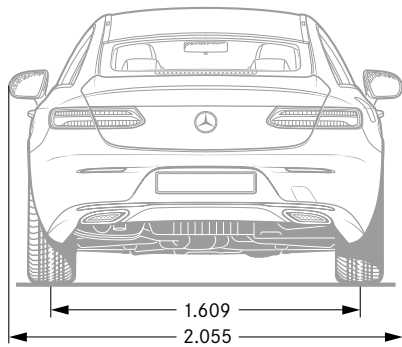
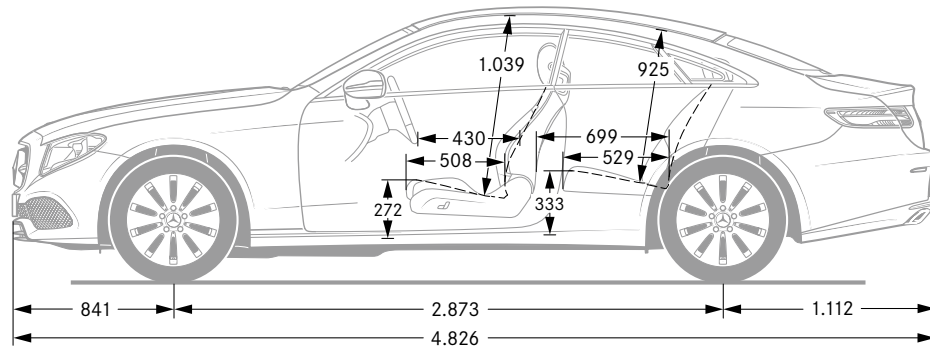
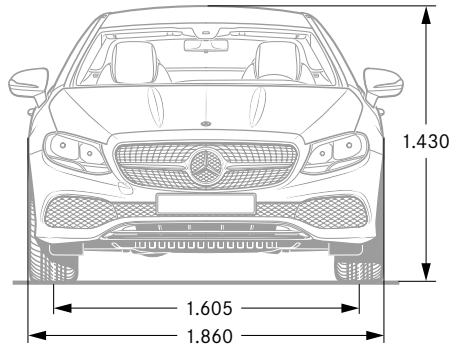

Las cotas indicadas son valores medios expresados en milímetros, válidas para el E 200 con equipamiento de serie y sin carga.

Datos técnicos del coupé.

	Motores diésel		Motores de gasolina				
	E 220 d	E 220 d 4MATIC	E 200*	E 200*	E 200 4MATIC*	E 300	E 400 4MATIC
Nº cilindros/disposición	L4	L4	L4	L4	L4	L4	V6
Cilindrada (cm³)	1.950	1.950	1.991	1.991	1.991	1.991	2.996
Potencia nominal ¹ (kW (CV)/rpm)	143 (194)/3.800	143 (194)/3.800	135 (184)/5.500	135 (184)/5.500	135 (184)/5.500	180 (245)/5.500	245 (333)/5.250-6.000
Par motor nominal ¹ (Nm/rpm)	400/1.600-2.800	400/1.600-2.800	300/1.200-4.000	300/1.200-4.000	300/1.200-4.000	370/1.400-4.000	480/1.600-4.000
Cambio	9G-TRONIC	9G-TRONIC	cambio manual de 6 marchas	9G-TRONIC	9G-TRONIC	9G-TRONIC	9G-TRONIC
Aceleración de 0-100 km/h (s)	7,4	7,6	8,4	7,8	8,0	6,4	5,3
Velocidad máxima (km/h)	242	239	242	240	235	250 ²	250 ²
Neumáticos/llantas delante	245/45 R 18	245/45 R 18	245/45 R 18	245/45 R 18	245/45 R 18	245/45 R 18	245/45 R 18
Neumáticos/llantas detrás	245/45 R 18	245/45 R 18	245/45 R 18	245/45 R 18	245/45 R 18	245/45 R 18	245/45 R 18
Combustible	diésel	diésel	sin plomo 95	sin plomo 95	sin plomo 95	sin plomo 98	sin plomo 95
Consumo de combustible ³ (l/100 km)							
ciudad	5,1-4,7	5,8-5,5	9,1-8,5	8,4-7,9	9,2-8,7	8,9-8,6	11,2-11,0
carretera	4,2-3,8	5,0-4,6	5,9-5,4	5,7-5,0	6,6-6,1	5,9-5,5	6,7-6,4
mixto	4,6-4,2	5,3-5,0	7,1-6,5	6,7-6,0	7,5-7,0	7,0-6,6	8,4-8,1
Emisiones de CO ₂ ciclo mixto ³ (g/km)	119-109	137-129	159-147	151-136	170-158	160-150	189-183
Nivel de emisiones ⁴	Euro 6	Euro 6	Euro 6	Euro 6	Euro 6	Euro 6	Euro 6
Capacidad del depósito (opcional)/ de ella reserva (l)	66/7,0	66/7,0	66/7,0	66/7,0	66/7,0	66/7,0	66/7,0
Volumen del maletero ⁵ (VDA) (l)	425	425	425	425	425	425	425
Masa en vacío ⁶ /carga útil (kg)	1.735/565	1.805/565	1.645/535	1.655/535	1.735/535	1.685/545	1.845/515
M.M.A. (kg)	2.300	2.370	2.180	2.190	2.270	2.230	2.360

Lo mejor para el motor: aceites para el motor originales Mercedes-Benz.

* No disponible para el mercado español. ¹ La potencia nominal y el par nominal se calculan según el Reglamento (CE) 595/2009 en su versión actual. Potencia expresada en kilovatios (kW), se añade la potencia expresada en CV, por ser un dato de carácter comercial y general, si bien no es una unidad permitida del Sistema Legal de Unidades de Medida basado en el Sistema Internacional de Medidas (SI). Ley 32/2014, de 22 de diciembre, de Metrología. ² Limitada electrónicamente. ³ Los valores de consumo y emisiones de CO₂ indicados han sido determinados según el método de medición prescrito (§2 n.º 5, 6, 6a del reglamento alemán EnVKV para turismos en su versión actual). Los datos no hacen referencia a un vehículo en particular y no forman parte integrante de la oferta, sino que sirven sólo para establecer comparaciones entre diferentes modelos. Pueden variar en función de los neumáticos/llantas utilizados. ⁴ Dato válido sólo dentro de la Unión Europea. Pueden existir diferencias en los distintos países. ⁵ Datos según la directriz 2007/46/CE en su versión actual. ⁶ Datos sobre la masa en vacío según la Directiva 92/21/CE en su versión actual (masa en orden de marcha, con el depósito lleno al 90%, conductor de 68 kg y 7 kg de equipaje) para vehículos con equipamiento de serie. Los equipos opcionales y accesorios incrementan generalmente este valor, reduciéndose correspondientemente la carga útil. Encontrarán más datos técnicos en www.mercedes-benz.de

Tapizados y elementos de adorno.

Tapizados

- 201 Cuero negro¹
 204 Cuero marrón ecuestre/negro¹
 205 Cuero beige macchiato/marrón espresso¹
 211 Cuero negro¹
 215 Cuero beige macchiato/azul yate¹
 297 Cuero bicolor rojo clásico/negro¹
 301 Símil de cuero ARTICO/tela Norwich negro²
 601 Símil de cuero ARTICO/microfibra DINAMICA negro³
 801 Napa negro¹
 805 Napa beige macchiato/marrón espresso¹
 811 Napa negro¹
 815 Napa beige macchiato/azul yate¹
 895 Napa bicolor blanco profundo/negro¹
 897 Napa bicolor rojo clásico/negro¹
 951 Napa diseño negro/gris titanio pearl¹
 955 Napa diseño beige macchiato/rojo Tiziano¹

Elementos de adorno

- H40 Elementos de adorno de aluminio claro con rectificad al cristal^{3,4}
 H64 Elementos de adorno de estructura de metal, consola central de efecto lacado brillante negro (728)¹
 H01 Elementos de adorno de madera de sen marrón claro brillante, consola central de efecto lacado brillante negro (728)¹
 H05 Elementos de adorno de madera de olmo marrón claro de poros abiertos, consola central de madera de olmo marrón claro de poros abiertos (738)^{1,5}
 H06 Elementos de adorno de madera de fresno marrón brillante, consola central de efecto lacado brillante negro (728)¹
 736 Elementos de adorno de madera de fresno negro de poros abiertos, consola central de madera de fresno negro de poros abiertos (737)^{1,6}
 H16 Lacado brillante diseño flowing lines negro, consola central de efecto lacado brillante negro (728)¹
 H26 Madera de magnolia flowing lines diseño marrón, consola central de efecto lacado brillante negro (728)¹

¹ Equipo opcional. ² Equipamiento de serie para AVANTGARDE. ³ Equipamiento de serie para AMG Line. ⁴ Consola central en efecto lacado brillante negro (728, de serie en combinación con AVANTGARDE o AMG Line) y opcional en madera de fresno negro de poros abiertos (737) o madera de olmo marrón claro de poros abiertos (738). ⁵ Equipamiento de serie en combinación con napa diseño beige macchiato/rojo Tiziano (955). ⁶ Equipamiento de serie en combinación con napa diseño negro/gris titanio pearl (951).

AVANTGARDE

Símil de cuero ARTICO/
Tela Norwich

Napa

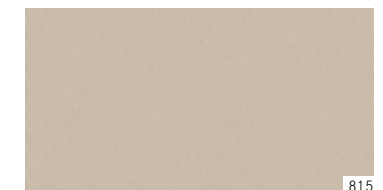
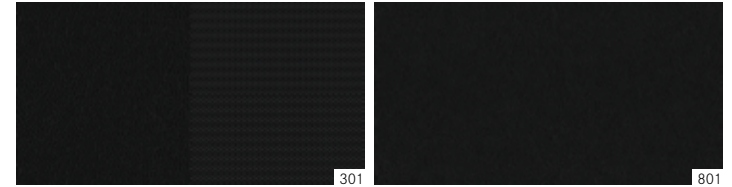

Cuero

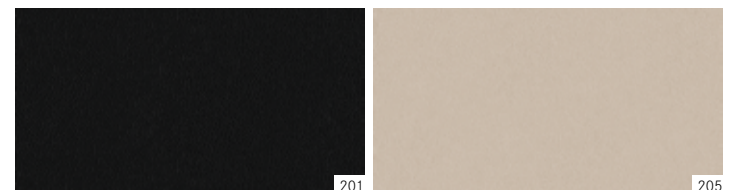

AMG Line

Símil de cuero ARTICO/
Microfibra DINAMICA

Cuero

Napa

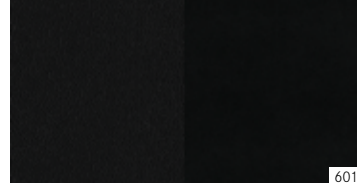

601

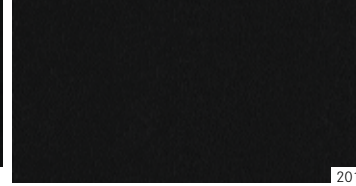

201

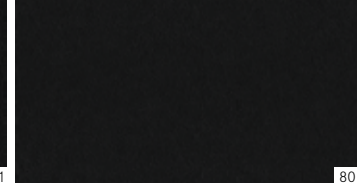

801



204



805



205



811



211

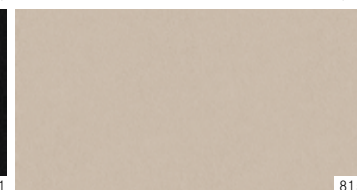

815

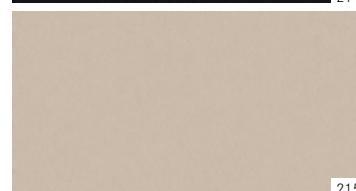

215

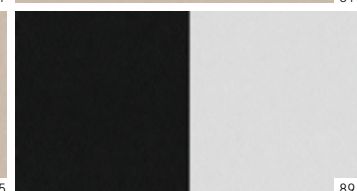

895

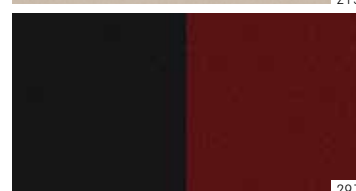

297

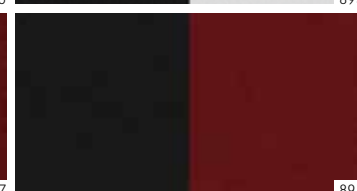

897

AVANTGARDE/AMG Line

Napa designo

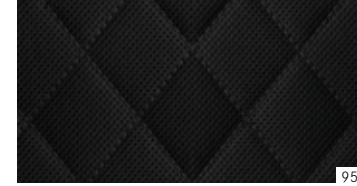

951

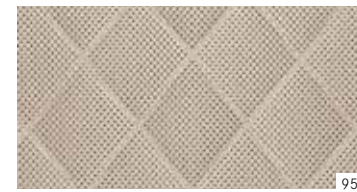

955

Elementos de adorno/consola central



H40/728



H40/737



H40/738



H64/728

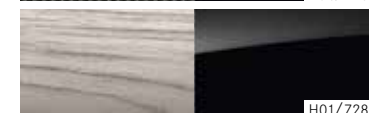

H01/728



H05/738

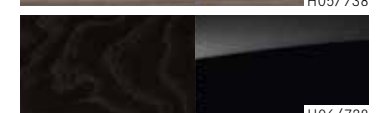

H06/728



736/737



H16/728



H26/728

Capotas.



Colores de la capota

740 Capota de lona negra

741 Capota de lona marrón oscuro

744 Capota de lona azul oscuro

746 Capota de lona rojo oscuro

Pinturas.

Pinturas estándar



040

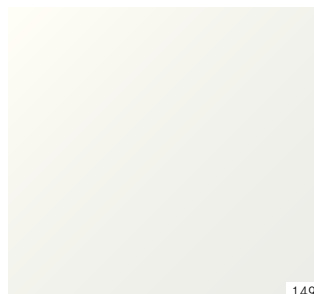

149

Pinturas metalizadas¹



197



296



890



988



660



989



775



992

Pinturas diseño¹



799



996

Pinturas estándar

- 040 Negro
- 149 Blanco polar

Pinturas metalizadas¹

- 197 Negro obsidiana
- 296 Plata aragonito
- 660 Rojo rubelita²
- 775 Plata iridio
- 890 Azul cavansita
- 988 Plata diamante³
- 989 Verde esmeralda
- 992 Gris selenita

Pinturas diseño¹

- 799 diseño blanco diamante bright
- 996 diseño rojo jacinto metalizado

¹ Equipo opcional. ² Disponible solamente para el cabrio.

³ Disponible a partir de 12/2017. Pregunte a su concesionario Mercedes-Benz por otras pinturas individuales diseño.



Mercedes-Benz es uno de los socios fundadores de la «Laureus Sport for Good Foundation».

Desde la creación de esta fundación en el año 2000, Mercedes-Benz promueve y apoya los objetivos y valores de este programa benéfico internacional, destinado a mejorar la calidad de vida de niños y adolescentes enfermos o desfavorecidos por medio de proyectos sociales de deporte. «Laureus» se ha convertido en un elemento fundamental de la política de responsabilidad social de Mercedes-Benz. Por esta razón, cada Mercedes nuevo es un estandarte de estos valores. Con la compra de un Mercedes estará usted apoyando la labor de la «Laureus Sport for Good Foundation».

En relación a los datos contenidos en este catálogo pueden haberse producido cambios en el producto tras el cierre de redacción (07/04/2017). El fabricante se reserva el derecho de efectuar modificaciones en el diseño, la forma, el color o el equipamiento durante el plazo que media entre el pedido y la entrega, siempre y cuando dichas modificaciones o divergencias sean razonablemente aceptables para el comprador y no exista detrimento de los intereses del vendedor. El hecho de que el vendedor o el fabricante utilicen códigos o números especiales para identificar el pedido o el objeto solicitado no supondrá en ningún caso el reconocimiento de derecho alguno sobre éste. Las ilustraciones pueden mostrar también equipos opcionales y accesorios no pertenecientes al equipamiento de serie. Eventuales diferencias entre la pintura original y el color reproducido se deben a la técnica de impresión. Esta publicación se difunde a nivel internacional. La información contenida en este catálogo es orientativa y no se corresponde al 100% con las ejecuciones de los vehículos comercializados en España. Si desea información concreta de un modelo comercializado en España puede dirigirse a nuestra página Web o bien acudir a cualquier concesionario de la Red oficial, donde le podrán facilitar información detallada sobre el equipamiento del modelo de vehículo de su interés. La información contenida referente a prescripciones legales y fiscales y sus efectos es válida únicamente para España en la fecha de cierre de redacción de esta publicación. Si desea conocer la normativa vigente en otros países y sus efectos, se recomienda acudir a su Concesionario Oficial Mercedes-Benz.

www.mercedes-benz.es

Retirada de vehículos al final de su vida útil. Con mucho gusto nos hacemos cargo de su Clase E Coupé o Cabrio para su eliminación ecológica de conformidad con la directiva de la Unión Europea (UE) sobre los vehículos al final de su vida útil, pero aún han de pasar muchos años hasta que llegue ese momento.

Para facilitarle la devolución de su vehículo, existe una red de centros autorizados de recepción/tratamiento de vehículos para su reciclado, en los que puede depositar su vehículo de forma gratuita. De ese modo, contribuye notablemente a completar el círculo cerrado de utilización de los materiales y a la preservación de los recursos naturales.

Si desea más información sobre el reciclaje de vehículos al final de su vida útil, la reutilización de los materiales y las condiciones de recepción de los vehículos, consulte www.mercedes-benz.es