

CLA Coupé y Shooting Brake



Mercedes-Benz



Rock. Star.

Luces. Cámara. Acción. Le invitamos a asistir a la entrada en escena del CLA Coupé y el CLA Shooting Brake. Un barrio de moda le sirve de escenario. Sus tranquilas calles, de bastidores. Acuda a un encuentro exclusivo con los vehículos más sugerentes de su categoría.

ROCK EN CUALQUIER FORMATO.



Explore el CLA Coupé y el CLA Shooting Brake en su iPad®.
La App Catálogos Mercedes-Benz con amplio contenido adicional está disponible gratuitamente en el iTunes Store®.

Los miembros de la banda:

4 | Mercedes-Benz CLA 250 Coupé (no disponible para el mercado español)

Plata polar

Línea de equipamiento AMG Line, llantas de aleación en diseño multirradio, paquete exclusivo AMG, tapizado en cuero negro RED CUT, elemento de adorno de aluminio claro con rectificado longitudinal

14 | Mercedes-Benz CLA 200 d 4MATIC Shooting Brake (no disponible para el mercado español)

Azul cavansita

Línea de equipamiento Urban, llantas de aleación de 5 radios dobles, paquete exclusivo, tapizado en cuero marrón nuez, elemento de adorno de aluminio oscuro con rectificado en efecto panel

64 | Mercedes-AMG CLA 45 4MATIC Shooting Brake Azul cavansita

Paquete AMG Night, llantas de aleación AMG en diseño de radios cruzados, tapizado en símil de cuero ARTICO/microfibra DINAMICA, asientos AMG Performance, elemento de adorno AMG de microfibra DINAMICA negro

70 | Mercedes-AMG CLA 45 4MATIC Coupé

Blanco polar

Paquete aerodinámico AMG, paquete AMG Night, llantas de aleación AMG en diseño de radios cruzados, tapizado de símil de cuero ARTICO/microfibra DINAMICA, asientos AMG Performance, elemento de adorno en diseño AMG negro/rojo

Los instrumentos:

26 | Mercedes-Benz Intelligent Drive

28 | Mercedes me

32 | Servicio Posventa

36 | Motores

38 | Cambio de doble embrague 7G-DCT

39 | Tracción integral 4MATIC

40 | Mercedes me connect

41 | Sistemas multimedia

42 | Techo corredizo panorámico

43 | Iluminación de ambiente

46 | Equipamiento de serie

48 | Equipos opcionales

50 | Equipos y paquetes

57 | Accesorios originales

58 | CLA 250 Sport (no disponible para el mercado español) y CLA 250 Sport 4MATIC

60 | Llantas

62 | Modelos Mercedes-AMG

82 | Datos técnicos, dimensiones, tapizados, elementos de adorno y pinturas





La generación de las «rock stars». No es fácil encontrar estrellas con tantos seguidores. Algo lógico, a la vista del acentuado diseño deportivo. Con nuevas posibilidades de interconexión. Dominan la calzada gracias a los motores potentes y eficientes, a DYNAMIC SELECT (disponible en función del modelo) y, como opción, al tren de rodaje con amortiguación adaptativa regulable.

Bad Boy

in good shape.

¿Quién no querría sacarse una foto con el CLA Coupé? Es importante que no falte el parachoques, con faldón delantero y elemento de adorno inferior en color plata, negro o cromo, ni tampoco la parrilla de efecto diamante. Las llantas de aleación de 45,7 cm (18 pulgadas) en diversos diseños disparan el número de «likes» en las redes sociales.







El CLA Coupé no huiría nunca de los paparazzi. ¿Por qué iba a hacerlo? Su diseño vanguardista es único. La tersa silueta de coupé y la musculosa zaga con embellecedores integrados en las salidas de escape y luces traseras opcionales de LED no pueden pasar desapercibidas. El CLA brilla con luz propia, e ilumina su entorno. Por ejemplo, con los faros LED High Performance disponibles como opción.



Love & Pace.

Un impresionante espectáculo en directo. Seleccione con el botón DYNAMIC SELECT el programa de conducción «Sport» (disponible en función del modelo) y ajústese el cinturón. No se conforme con viajar de un lugar a otro. Disfrute de cada curva siguiendo solo su propio ritmo. El tren de rodaje con amortiguación adaptativa regulable disponible como opción muestra un ajuste más rígido y permite un estilo de conducción mucho más ágil.









El coupé más glamouroso. Disfrute de un habitáculo refinado con nobles elementos cromados y del tapizado de los asientos de la línea opcional Urban y del paquete exclusivo, asimismo opcional. El visualizador de medios de 20,3 cm (8 pulgadas) de diagonal disponible para los sistemas multimedia completa esta composición perfecta con un fino marco en efecto cromado.





More
heartbeats
per minute.

Access

all areas.

El CLA Shooting Brake no necesita subir a un escenario para convertirse en el centro de atención. Le basta con la parrilla de efecto diamante de serie, el parachoques con listón decorativo y llamativo faldón delantero, o la nueva pintura azul cavansita. ¿Quiere echar un vistazo detrás del telón? El equipo opcional HANDS-FREE ACCESS abre y cierra de forma completamente automática el portón trasero del CLA Shooting Brake. En combinación con el paquete opcional de confort KEYLESS-GO basta con mover brevemente el pie por debajo del parachoques trasero.









Don't drive.

Perform.



Las prestaciones del CLA merecen ovaciones permanentes.
Pero también la naturaleza está de enhorabuena, gracias
al modelo especialmente ecológico BlueEFFICIENCY Edition.





Ahora puede estar siempre en contacto con su CLA. Con el paquete opcional de integración de smartphone —que incluye Apple CarPlay™ y Android Auto— puede conectarse directamente con su vehículo y disfrutar a bordo del CLA de Apps escogidas de su smartphone, su colección de música y mucho más. Bienvenido a la zona VIP.



Security Service.

Innovadores sistemas de asistencia a la conducción garantizan su seguridad en todo momento. Un ejemplo es el piloto automático de distancia DISTRONIC opcional, que puede mantener automáticamente una distancia segura respecto al vehículo delantero. El sistema de alerta por cansancio ATTENTION ASSIST es capaz de detectar síntomas típicos de agotamiento y de advertir al conductor del peligro de microsueños. El CLA también resulta especialmente seguro al aparcar y desaparcar. La cámara de marcha atrás opcional le asiste con sus líneas de guía dinámicas.







Sexiest cars
alive.



Mercedes-Benz Intelligent Drive marca el camino hacia una conducción autónoma y sin accidentes.

Mercedes-Benz ha sido el primer fabricante de automóviles en desarrollar un concepto integral de seguridad. Para circular de forma segura, reaccionar adecuadamente ante un peligro, prevenir accidentes y minimizar las consecuencias de un siniestro. Tanto para los ocupantes de un Mercedes como para los demás usuarios de la vía.

Mercedes-Benz Intelligent Drive forma parte de este concepto de seguridad integral. Convierte su Mercedes en uno de los automóviles más inteligentes del mundo, en un inestimable «copiloto». Los sistemas de asistencia a la conducción de Mercedes-Benz Intelligent Drive pueden detectar peligros, advertir de ellos a tiempo y, en caso necesario, intervenir de manera autónoma, por ejemplo, actuando sobre los frenos. De este modo pueden evitarse algunos accidentes o minimizar sus consecuencias. Con el fin de brindar a los ocupantes una protección adecuada a la situación, algunos modelos cuentan con medidas protectoras como las de PRE-SAFE®, que se activan adicionalmente de forma preventiva en caso de riesgo.

Muchos Mercedes-Benz ofrecen ya un paquete de asistencia a la conducción opcional. Entre sus funciones principales se cuentan una conducción semiautomatizada en autopistas, en carreteras secundarias e incluso en ciudad, así como la asistencia durante los cambios de carril en vías, p. ej., al adelantar. Esto facilita notablemente la tarea del conductor, quien en condiciones normales no tiene que ocuparse de frenar ni acelerar. También percibe la ayuda en el manejo del volante, incluso en curvas.

La seguridad, el confort y la asistencia al conductor se complementan en un grado inédito hasta la fecha. Esta interacción inteligente y vanguardista de sensores y sistemas de seguridad y asistencia marca un nuevo hito hacia una conducción autónoma y sin accidentes. Y brinda una experiencia nueva y fascinante.



↳ **MÁS INFORMACIÓN**

Encontrará toda la información relativa
a Mercedes-Benz Intelligent Drive en
www.mercedes-benz-intelligent-drive.com



Nuestro mundo en sus manos.

En www.mercedes.me todo gira en torno a usted. Descubra un mundo de servicios, ofertas y novedades que harán su vida más fácil y la enriquecerán con fascinantes experiencias. Cómodamente a su alcance, llegando hasta usted en formato digital. Nuestro mundo se convierte así en su mundo.





La vida interconectada es más fácil y fascinante.

Hemos reunido todos nuestros servicios de conectividad y movilidad y muchos otros temas fascinantes en un mismo lugar y solo para usted: en Mercedes me. Regístrese hoy mismo sin coste alguno y haga del mundo Mercedes-Benz su propio mundo: a través de su ordenador o portátil o, si así lo prefiere, a través de su tableta, smartphone o smartwatch. Y como su vida evoluciona continuamente, nosotros también desarrollamos continuamente nuestros servicios. Descúbralos en www.mercedes.me/welcome

¿Prefiere vivir la experiencia directamente, y no solo a través de Internet? Las tiendas Mercedes me Stores son una atracción que fascina en todo el mundo, por ejemplo, en Pekín, Moscú y Hamburgo.



Mercedes me connect le conecta con su automóvil, y este con el mundo entero. Una gama completa y confortable de servicios de conectividad le asiste en todo lo relacionado con su vehículo, mejorando la seguridad y la conexión, pero también brindando una experiencia de conducción fascinante. Y le proporciona la agradable sensación de seguir conectado durante sus desplazamientos. Además de los servicios básicos que pueden prestarle asistencia de forma automática en caso de avería o accidente, Mercedes me connect engloba los servicios Remote Online, una opción con sobrecoste que le permite, entre otros, localizar su vehículo.

Mercedes me inspire le ofrece experiencias de marca y la posibilidad de entablar un diálogo inspirador. Deseamos hacerle partícipe de nuestras ideas y saber qué le mueve con el fin de ofrecerle siempre las mejores soluciones. Ponemos a su disposición, por ejemplo, un gran número de ofertas y experiencias que trascienden los temas tradicionalmente relacionados con la automoción, entre otros, en el ámbito de los eventos, los viajes y el estilo de vida.

Mercedes me move le permite acceder a soluciones inteligentes de movilidad. car2go es pionero y líder mundial en el mercado del uso compartido de vehículos con alquiler por minutos. La aplicación moovel agrupa las ofertas de distintos proveedores de movilidad y le permite encontrar la mejor forma de desplazarse entre dos puntos. Con la aplicación mytaxi puede solicitar un taxi, seguir en tiempo real su aproximación al lugar de recogida y pagar cómodamente. Igualmente, tiene la posibilidad de alquilar un vehículo a través de su Concesionario Oficial Mercedes-Benz más cercano. Con Blacklane puede reservar una berlina con chófer y FlixBus le permite viajar de forma económica, confortable y ecológica en autocares de larga distancia.

Mercedes me assist le facilita notablemente el mantenimiento del vehículo. Le permite encontrar online un Concesionario Oficial o Taller Autorizado Mercedes-Benz cerca de usted y concertar una visita. El cuaderno de mantenimiento digital le informa sobre los trabajos realizados en el vehículo, que pueden quedar reflejados online pasado un día. Además del informe de mantenimiento actual, puede consultar e imprimir el historial de servicio completo o los intervalos de mantenimiento recomendados.

Mercedes me finance le ofrece numerosas vías para conseguir el coche de sus sueños. Con su ayuda, Mercedes-Benz Financial Services encuentra la solución de financiación y seguros más adecuada a sus necesidades. Nuestros productos de renting le ofrecen la posibilidad de conducir siempre un modelo nuevo y disfrutar de la máxima flexibilidad, pagando solo por el uso del vehículo y beneficiándose así de unas atractivas cuotas mensuales. Nuestras ofertas de financiación le permiten pagar su nuevo Mercedes-Benz del modo más adecuado a su presupuesto personal. Usted decide con nosotros el importe de las cuotas fijando la entrada y la duración del contrato. Nuestras soluciones personalizadas de seguros le ofrecen la solución óptima para su vehículo, adaptada a sus necesidades. Una vez suscrito el contrato puede usted gestionar sus solicitudes de financiación cómodamente a través de Internet.¹

¹ Sujeto a disponibilidad en el mercado.

Nuestros servicios: a la altura de su Mercedes.

Junto con su automóvil, usted adquiere algo que no tiene precio: un acuerdo exclusivo con Mercedes-Benz. Para que pueda disfrutar sin preocupaciones, con seguridad y autonomía. En otras palabras: la agradable sensación de conducir un Mercedes.

Lo mejor para su Mercedes. Nadie conoce mejor su Mercedes que los especialistas de los Concesionarios Oficiales o Talleres Autorizados Mercedes-Benz. La completa oferta de Servicios Postventa y unos elevados estándares de calidad garantizan el óptimo estado del vehículo. Por eso confiamos en los Recambios Originales Mercedes-Benz y en nuestras herramientas especiales.

Lo mejor para usted. Los Acuerdos de Servicio a medida de Mercedes-Benz le permiten conducir tranquilo desde el primer kilómetro. Ofrecen seguridad en la planificación a largo plazo, un control permanente del gasto gracias a las mensualidades fijas y transparencia en relación con los costes. De este modo, usted se asegura frente a gastos de taller adicionales.

Lo mejor para su movilidad. La solución de movilidad Mercedes-Benz Mobilo¹ le permite viajar por toda Europa sin preocuparse de eventuales averías, accidentes, pequeños percances o vandalismo. Porque Mercedes-Benz Mobilo le brinda asistencia in situ, vehículo de sustitución, servicio de grúa o alojamiento en un hotel. Mercedes-Benz Mobilo viene incluido con un periodo de validez de dos años a partir de la fecha de matriculación y puede renovarse con cada revisión que se realice en un Concesionario Oficial o Taller Autorizado Mercedes-Benz, hasta un máximo de 30 años. Y siempre que necesite ayuda puede contactar con nosotros desde cualquier lugar de Europa en el número gratuito 00800 1 777 7777².

↘ MÁS INFORMACIÓN

Encontrará todos los datos sobre los Acuerdos de Servicio Mercedes-Benz en www.mercedes-benz.es/acuerdosdeservicio. Si lo prefiere, puede solicitar una oferta personalizada en su Concesionario Oficial o Taller Autorizado Mercedes-Benz.

¹ Se aplicarán nuestras Condiciones Generales de Contratación. El periodo de validez se renueva con cada inspección realizada en un Concesionario Oficial o Taller Autorizado Mercedes-Benz hasta la fecha prevista para la siguiente inspección y por un máximo de 30 años desde la fecha de matriculación. ² Si llama desde el extranjero, puede incurrir en gastos por roaming.



¿Qué sería del automovilismo sin Mercedes-Benz?

El primer vehículo que ganó una carrera de coches iba propulsado por un motor Daimler. El primer Mercedes era un vehículo de competición. Y los legendarios «Flechas de plata», un mito. El compromiso deportivo de Mercedes-Benz tiene una larga tradición. La deportividad forma parte de la marca y se ve reflejada en cada uno de sus vehículos. Experimente una historia única como si hubiese ocurrido ayer en el Museo Mercedes-Benz de Stuttgart.

➤ MÁS INFORMACIÓN

Conozca lo que mueve el mundo desde hace más de 130 años y emprenda un viaje fascinante a lo largo de la historia de la automoción en el Museo Mercedes-Benz. Más de 1.500 objetos expuestos en 16.500 m² le esperan. Entre ellos, piezas únicas como un Mercedes de 1902, el más antiguo conservado hasta hoy, o los legendarios «alas de gaviota». Bienvenido al mundo de la innovación:

www.mercedes-benz.com/museum

www.facebook.com/mercedesbenzmuseum

www.instagram.com/mercedesbenzmuseum

www.twitter.com/mb_museum

www.google.com/+mercedesbenzmuseum

www.youtube.com/mercedesbenzmuseum



¿Qué sería Mercedes-Benz sin el automovilismo?

El 3 de junio de 1934, la Carrera Internacional Eifel en el Nürburgring dio origen al mito de los «Flechas de plata». Haciendo honor a sus célebres antecesores, el equipo oficial de los «Flechas de plata» –el Mercedes-AMG Petronas Motorsport– logra en 2016, por tercera vez consecutiva, el triunfo en el campeonato de constructores y en el de pilotos, con un resultado histórico: diecinueve victorias en los veintidós Grandes Premios disputados. Nico Rosberg se asegura su primer título de campeón del mundo en una espectacular final celebrada en Abu Dabi a bordo de su Mercedes-Benz F1 W07 Hybrid. Pero el valor de estos éxitos va mucho más allá de los circuitos de competición. Cada metro recorrido en ellos supone un impulso adicional, por ejemplo, al desarrollo de materiales ligeros o de la tecnología híbrida para la producción en serie.

↘ MÁS INFORMACIÓN

Descubra la fascinación de la Fórmula 1 en formato multimedia.

www.facebook.com/MercedesAMGF1

www.twitter.com/MercedesAMGF1

www.youtube.com/MercedesAMGF1

www.google.com/+MercedesAMGF1

www.instagram.com/MercedesAMGF1

www.MercedesAMGF1.com

www.mercedes-benz.com/motorsport



Para disfrutar de la conducción con un consumo bajo.

Aspirantes a un puesto destacado en las listas de éxitos: los eficientes motores diésel.

Los **grupos diésel de 4 cilindros** son comedidos en el consumo de combustible, en las emisiones y en el nivel de ruidos. Al mismo tiempo, reaccionan con espontaneidad a sus órdenes desde la gama baja de revoluciones. Es posible elegir uno de los tres niveles de potencia, de 80 a 130 kW. Además, tanto el CLA 200 d como el CLA 220 d satisfacen las exigencias del nivel de emisiones Euro 6. Los motores están equipados con tecnología diésel common rail de cuarta generación y trabajan con una presión de inyección aumentada a 2.000 bares, cámaras de combustión optimizadas y precisos inyectores electromagnéticos. La elevada presión de encendido y el turbocompresor con turbina de geometría variable aseguran una curva impresionante de par motor.

Una obra de arte de la ingeniería: los motores de gasolina.

Los **motores de gasolina de 4 cilindros** trabajan con inyección directa de gasolina, mando variable de las válvulas y turbocompresor, y satisfacen igualmente las exigencias del nivel de emisiones Euro 6. La inyección directa a alta presión Mercedes-Benz de tercera generación, con inyectores piezoeléctricos de gran precisión, unida a un proceso de combustión optimizado con inyección

guiada, facilita una combustión casi completa y con ello un mayor rendimiento, logrando un aprovechamiento altamente eficiente del combustible. El mando variable de las válvulas asegura un llenado óptimo de los cilindros, con lo que disminuye el consumo gracias al menor peso del motor, a menores pérdidas por fricción interna y a la regulación de los grupos auxiliares en función de la demanda. La turbocompresión se traduce en una reacción espontánea y un alto par motor en toda la gama de revoluciones.

Austero gracias a la función de parada y arranque ECO.

Tanto en los motores diésel como en los de gasolina se ha implementado la **función de parada y arranque ECO**. Esta función apaga el motor provisionalmente siempre que se detiene el automóvil. Otro factor que aumenta la eficiencia de la conducción es el **indicador ECO incluido de serie** con visualización mejorada en el cuadro de instrumentos. Este equipo informa al conductor sobre la rentabilidad de su modo de conducir y le ayuda a adoptar un estilo óptimo desde el punto de vista del consumo.

➤ MÁS INFORMACIÓN

Encontrará todos los datos técnicos del CLA Coupé y del CLA Shooting Brake en las páginas 82-83.

EL PROGRAMA DE MOTORES

Diésel:

CLA 200 d con 100 kW (136 CV) de potencia y un par máximo de 300 Nm

CLA 220 d con 130 kW (177 CV) de potencia y un par máximo de 350 Nm

CLA 220 d 4MATIC con 130 kW (177 CV) de potencia y un par máximo de 350 Nm

Gasolina:

CLA 180 con 90 kW (122 CV) de potencia y un par máximo de 200 Nm

CLA 200 con 115 kW (156 CV) de potencia y un par máximo de 250 Nm

CLA 250 Sport 4MATIC con 160 kW (218 CV) de potencia y un par máximo de 350 Nm

Mercedes-AMG CLA 45 4MATIC con 280 kW (381 CV) de potencia y un par máximo de 475 Nm



CLA 200 d

Un par motor máximo elevado no es suficiente. Para poder conducir a bajas revoluciones y con amplias reservas es importante que el propulsor alcance esta cota lo antes posible, como sucede en el CLA.

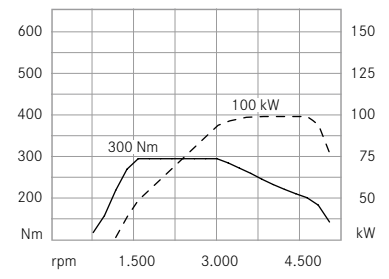

Régimen en rpm
Par motor en Nm
Potencia en kW



De «piano» a «forte»: el cambio 7G-DCT.

El **cambio de doble embrague 7G-DCT** encierra mucho más que siete relaciones. En concreto, el confort de un cambio automático de 7 marchas y el dinamismo de un cambio manual. 7G-DCT consta de dos cambios parciales, de modo que uno de ellos transmite la fuerza a las ruedas mientras el otro preselecciona la próxima marcha. Esto se traduce en cambios rápidos y suaves de relación, sin interrupción de la fuerza de tracción, así como en una mayor capacidad de aceleración.

Los tres programas de conducción «Economy», «Sport» y «Manual» permiten elegir la característica del cambio, entre económica y deportiva. Si se acciona el kick-down en la modalidad «Sport», el cambio 7G-DCT omite alguna de las marchas al cambiar. De ese modo es posible acelerar con más rapidez. Los conductores con ambiciones deportivas pueden cambiar a mano utilizando las levas de cambio en el volante.

CAMBIO MANUAL

El cambio manual de 6 marchas está perfectamente adaptado a cada variante de propulsión y garantiza acoplamientos confortables de las marchas, desplazamientos precisos de la palanca y un proceso armonioso de cambio. Al mismo tiempo favorece una conducción económica y confortable a bajas revoluciones.



Una base impresionante.

La **tracción integral 4MATIC** (ver la fotografía) transmite con virtuosismo el ímpetu del motor y el cambio a las cuatro ruedas. Esto es posible gracias a la distribución variable progresiva del par motor entre el eje delantero (de 100% a 50%) y el eje trasero (de 0% a 50%) por medio de un embrague de discos con control electrohidráulico integrado en el engranaje del eje trasero. De ese modo, la tracción integral se adapta con flexibilidad a la situación de conducción.

En esta tarea recibe la asistencia de las distintas ejecuciones del tren de rodaje, con un reglaje deportivo y confortable o especialmente deportivo. El **tren de rodaje con amortiguación adaptativa regulable** disponible como opción ofrece la posibilidad de elegir entre un modo de confort y un modo deportivo mediante el interruptor de **DYNAMIC SELECT**. El sistema de amortiguación trabaja de forma progresiva y regula individualmente la fuerza elástica en cada una de las ruedas. De ese modo aumentan la seguridad de conducción y el confort de rodadura.

LAS OPCIONES DEL TREN DE RODAJE EN RESUMEN

El **tren de rodaje de confort** atenúa los movimientos de balanceo y cabeceo y asegura de ese modo un balance equilibrado entre confort y dinamismo.

El **tren de rodaje con amortiguación adaptativa regulable** permite seleccionar una armonización más bien confortable o deportiva-rígida para la amortiguación.

El **tren de rodaje deportivo** (disponible en combinación con la AMG Line) favorece un estilo de conducción más deportivo.

La **dirección directa deportiva** favorece reacciones especialmente ágiles del vehículo y aumenta la estabilidad direccional en rectas.



Perfectamente conectado. Con Mercedes me connect.*

Para nosotros, las soluciones innovadoras de movilidad, conectividad y servicios tienen nombre propio: Mercedes me. Este fascinante mundo de experiencias Mercedes-Benz incluye **Mercedes me connect**, que permite la conexión entre el vehículo y cliente, así como con todo su alrededor. Los servicios básicos Mercedes me connect, que incluyen entre otros el sistema de Llamada de Emergencia Mercedes-Benz o la gestión de averías, prestan una ayuda directa.

El equipo **Remote Online** es el requisito para poder hacer uso de otros servicios Mercedes me connect, como por ejemplo la función de localización del vehículo. Igual que los servicios básicos, también los servicios Remote Online forman parte del equipo de serie e incluyen, entre otros, navegador para Internet, Live Traffic Information (solo en combinación con COMAND Online) y numerosas Apps. Visualización en alta definición y en color en una pantalla de 20,3 cm (8 pulgadas) (opcional para Audio 20 USB/Audio 20 CD). Los servicios Mercedes me connect se activan solamente si usted lo solicita, con la excepción del sistema de Llamada de Emergencia Mercedes-Benz, que viene activado de fábrica y de forma automática.

➤ MÁS INFORMACIÓN

Puede informarse en la página web www.mercedes-benz.com/es

* No disponible en Andorra y Gibraltar.

Marca el compás de una interconexión perfecta.

Con el **paquete de integración de smartphone** opcional es posible integrar en el vehículo tanto iPhones® mediante Apple CarPlay™ como dispositivos Android mediante Android Auto, y manejarlos con el equipo de mando fónico. Algunas funciones pueden activarse también utilizando los mandos del vehículo. La conexión con el smartphone habilita el acceso a software y datos actuales como, por ejemplo, navegación e información sobre el tráfico, multimedia (Streaming Media y radio IP), así como datos de contacto, telefonía/FaceTime y mensajería.

OTRA OPCIÓN INTELIGENTE

Con el **paquete opcional de telefonía universal** es posible conectar smartphones con el sistema manos libres del vehículo mediante un soporte universal para smartphone en el apoyabrazos. El uso de la antena exterior apta para LTE asegura la mejor capacidad de recepción y de emisión posible. Al mismo tiempo se puede recargar la batería.

➤ MÁS INFORMACIÓN

El **manual de instrucciones digital** puede mostrar informaciones directamente en el visualizador de medios del vehículo.

En www.mercedes-benz.de/betriebsanleitung puede familiarizarse de forma interactiva con el manejo del CLA Coupé y el CLA Shooting Brake. Disponible también como App para smartphone o tableta.



Le lleva al concierto al aire libre.

La amplia superficie de cristal del **techo corredizo panorámico** disponible como opción crea un ambiente especialmente luminoso y agradable en el interior. Una persiana parasol eléctrica le protege de una radiación solar intensa. En la posición elevada, el techo corredizo se adapta automáticamente en tres niveles a la velocidad del vehículo. A alta velocidad descende el techo de cristal. De esta manera disminuyen el nivel de ruidos y la circulación de aire en el habitáculo. Del mismo modo, el techo de cristal se eleva de nuevo a medida que disminuye la velocidad.

PARA DISFRUTAR DE UN CLIMA PERFECTO CON EL TECHO CERRADO

Con la **calefacción independiente** opcional puede usted calentar o ventilar el habitáculo antes de comenzar el viaje. Es posible conectarlo con un temporizador o utilizando el telemando. En invierno se ahorra tiempo, pues no es necesario limpiar las ventanillas de nieve o hielo.

La climatización automática **THERMOTRONIC** opcional cuenta con dos zonas climáticas para disfrutar de un ambiente personalizado de bienestar. El conductor y el acompañante pueden regular la temperatura deseada de forma independiente. Numerosos sensores mantienen automáticamente el clima interior al nivel deseado.



Juego de luces.

Subir a bordo y disfrutar. La **iluminación de ambiente** opcional con su agradable luz indirecta en doce colores convierte el habitáculo en un espacio singular de bienestar. Los puntos de luz acentúan las líneas básicas y el valor intrínseco del habitáculo —especialmente de noche—, crean un entorno acogedor con una generosa sensación de espaciosidad y reducen el deslumbramiento originado por el tráfico en sentido contrario. Basta con abrir las puertas para experimentar el efecto estimulante de la discreta iluminación. Puede elegir entre doce colores diferentes y cinco niveles de atenuación para crear una sensación luminosa individual. La iluminación de ambiente se basa íntegramente en técnica LED y puede ajustarse confortablemente por medio del cuadro de instrumentos.

LOS ELEMENTOS DE LA ILUMINACIÓN DE AMBIENTE

Iluminación de la sección central de las puertas mediante grupos ópticos de diodos luminosos en los tiradores

Iluminación de las manillas interiores en las puertas

Iluminación de la consola central mediante elementos luminosos bajo el retrovisor interior

En combinación con asientos deportivos, iluminación de la abertura entre el reposacabezas y el asiento, delante y detrás

Iluminación del espacio reposapiés delante y detrás



Zona VIP.

Los **asientos deportivos** de serie delante (ver la fotografía) se distinguen por su excelente sujeción lateral. Su principal distintivo son los respaldos altos con tres módulos transversales y una abertura característica entre el respaldo y el reposacabezas integrado.

Los **asientos de confort** con tres módulos transversales y zona de los hombros ensanchada disponibles como equipo opcional se revisten en símil de cuero ARTICO de color negro o gris cristal, tanto con el equipamiento de serie como con la línea Urban. El CLA Shooting Brake ofrece en comparación con el CLA Coupé mayor altura hasta el techo. Los 42 mm adicionales incrementan el confort en las plazas traseras.

PARA AUMENTAR EL CONFORT DE TODOS LOS ASIENTOS

Apoyo lumbar con 4 vías de ajuste para conductor y acompañante (opcional). La regulación lumbar permite adaptar individualmente la curvatura del respaldo de los asientos delanteros y aumentar así el confort y la ergonomía.

El **paquete de asientos de confort** aumenta opcionalmente el confort en las plazas delanteras, sobre todo en recorridos largos, pues añade opciones de personalización ergonómica al asiento del conductor y del acompañante.

El **reglaje eléctrico del asiento del conductor y del acompañante** hace posible una adaptación confortable e individual de la posición sobre el asiento.

El **ajuste de la profundidad de la banqueta** que forma parte del paquete de asientos de confort aumenta en 60 mm la superficie de apoyo para las piernas y hace por tanto más confortables los viajes.

Entre bastidores.

El **espacio de carga** del CLA Shooting Brake tiene un volumen de 495 litros (incluso 595 litros si se colocan los respaldos traseros en la posición de carga) y ofrece la mayor anchura de su categoría, así como cotas muy amplias de profundidad, variabilidad y funcionalidad. Para proteger el equipaje de miradas indiscretas puede extenderse el estor enrollable integrado. Una red separadora disponible opcionalmente separa el espacio de carga del habitáculo y protege a los pasajeros durante la marcha.

La impresión de valor del maletero puede aumentarse opcionalmente con los tres **listones de diseño de aluminio** en el piso de carga. Estos listones integran insertos de goma como resistencia adicional al resbalamiento del equipaje.

ESPACIO SUFICIENTE PARA EXTRAS

El **paquete para el espacio de carga** aumenta opcionalmente el orden y la seguridad y ofrece posibilidades adicionales para transportar todo tipo de objetos. Consta de redes portaobjetos, la posición de carga de los respaldos traseros (15° más erguida), una caja de enchufe de 12 V y una caja plegable bajo el piso de carga (se suprime en combinación con el sistema de sonido surround Harman Kardon® Logic 7®).

La **cubierta del espacio de carga** extensible con un práctico mecanismo de enrollamiento ofrece una eficaz protección visual para el espacio de carga.

El **portón trasero EASY-PACK** puede abrirse y cerrarse sencillamente por vía electromecánica con solo pulsar un botón, y hace por tanto más comfortable la carga y descarga del CLA Shooting Brake. En combinación con el paquete de confort KEYLESS-GO opcional, esta función se acciona sin contacto directo y de forma totalmente automática mediante un movimiento del pie bajo el parachoques trasero.





El vestuario de serie para el escenario.

¿Qué puede desear quien tiene ya todo lo que necesita? El CLA entusiasma por la amplitud de su equipamiento de serie. Pero, como es natural, siempre queda algo por descubrir.

➤ MÁS INFORMACIÓN

Esto no es más que una primera impresión. Encontrará el equipamiento de serie completo en la lista de precios, que puede consultar también online. www.mercedes-benz.es

ASPECTOS DESTACADOS EN EL EXTERIOR

Llantas de aleación de 10 radios color plata champion con neumáticos 205/55 R 16

Llantas de aleación de 10 radios color plata titanio con neumáticos 225/45 R 17 (en combinación con CLA 220 d y CLA 220 d 4MATIC)

Parrilla de efecto diamante con pasadores negros, lama color plata e inserto cromado; inserto en el faldón delantero en plata iridio mate

Sistema de escape de doble flujo con embellecedores de la salida de escape cromados (en combinación con CLA 220 d y CLA 220 d 4MATIC)

Inserto en el faldón trasero de color negro de alto brillo (en combinación con CLA 220 d y CLA 220 d 4MATIC)

ASPECTOS DESTACADOS EN EL INTERIOR

Volante multifunción de 3 radios con doce teclas de manejo

Función de arranque KEYLESS-GO con sistema de cierre de confort

TEMPOMAT con limitador de velocidad programable

Asientos deportivos con tapizado en símil de cuero ARTICO/tela Coari y costuras de adorno

Elemento de adorno en efecto matriz

Difusores de aire con aro en cromo plateado y ruleta de color negro brillante

Conmutador de las luces de color negro de alto brillo con aro en cromo plateado

Sección central de las puertas en símil de cuero ARTICO con costura de adorno

Techo interior gris





Más glamour para el interior: los equipos opcionales.

Existen innumerables posibilidades para hacer del CLA Coupé o el CLA Shooting Brake su vehículo individual. Desde pequeños caprichos hasta equipos de confort que, hasta hace poco tiempo, estaban reservados a la gama de lujo. Explore las posibilidades, tanto en este catálogo como en Internet.

En www.mercedes-benz.es puede usted configurar su CLA más personal.



Garmin® MAP PILOT: este compacto módulo de navegación convierte el sistema Audio 20 CD en un equipo de navegación con plena funcionalidad y manejo intuitivo. Para poner en marcha el navegador basta con introducir la tarjeta SD en la ranura prevista en la unidad central de telemática.

El **visualizador de medios de 8 pulgadas** tiene una pantalla de 20,3 cm de diagonal y recuerda a las modernas tabletas.

Con el **paquete de integración de smartphone** es posible integrar en el vehículo tanto iPhones® mediante Apple CarPlay™ como también dispositivos Android mediante Android Auto, y manejarlos con el equipo de mando fónico. Algunas funciones pueden activarse cómodamente a través de los elementos de mando del vehículo. Con ello es posible un uso seguro durante la marcha.

El **portón trasero EASY-PACK** del CLA Shooting Brake puede abrirse y cerrarse sencillamente por vía electromecánica pulsando un botón. A fin de evitar golpes es posible detener su movimiento en cualquier posición y limitar el ángulo de apertura.

La **cámara de marcha atrás** con líneas de guía dinámicas en el visualizador de medios facilita el aparcamiento y otras maniobras. Se conecta automáticamente al acoplar la marcha atrás y muestra al conductor en el visualizador de la unidad central de telemática el entorno por detrás del vehículo junto con líneas de guía dinámicas.

Los asientos del conductor y del acompañante tienen ajuste eléctrico y disponen de **función de memoria**. Con esta función es posible memorizar y recuperar de nuevo hasta tres ajustes de los asientos delanteros y los retrovisores exteriores. Esto facilita el uso a diario si cambia con frecuencia el conductor.

La climatización automática **THERMOTRONIC** con dos zonas climáticas puede ajustarse individualmente para el conductor y el acompañante. La temperatura, el caudal de aire y su distribución se regulan automáticamente. Es posible ajustar la temperatura por separado para el conductor y el acompañante.

Además del llamativo aspecto exterior, los **faros LED High Performance** aumentan la seguridad al conducir de noche con una distribución más amplia del alumbrado, una temperatura cromática similar a la de la luz natural y bajo consumo de energía. Los grupos ópticos traseros de diodos luminosos marcan un perfil definido y mejoran la visibilidad.

La **iluminación de ambiente** disponible en combinación con el paquete de visibilidad personaliza el habitáculo con doce colores diferentes y cinco niveles de atenuación.

El **sistema de sonido surround opcional Harman Kardon® Logic 7®** de 450 vatios de potencia ofrece en combinación con los sistemas de audio una experiencia acústica perfecta en estéreo con sus doce altavoces, incluyendo caja de bajos y un amplificador DSP de 9 canales. En combinación con COMAND Online reproduce también señales en formato DTS y Dolby-Digital 5.1.

Con el sistema **KEYLESS-GO** es posible abrir, arrancar y bloquear confortablemente el vehículo; para ello basta con llevar consigo la llave electrónica.

Con la función **HANDS-FREE ACCESS** puede abrir de forma totalmente automática la tapa del maletero sin contacto directo con el vehículo. Ambos sistemas forman parte del paquete de confort KEYLESS-GO.







La preferida en la ciudad: la línea Urban.

La línea de equipamiento Urban subraya la presencia del vehículo con detalles escogidos en el interior y en el exterior. Se trata, entre otros, de elementos dinámicos como el diseño del embellecedor del parachoques trasero, la parrilla de efecto diamante con pasadores en negro de alto brillo y los asientos deportivos con un atractivo estampado.

ASPECTOS DESTACADOS EN EL EXTERIOR

Llantas de aleación de 5 radios dobles color gris Himalaya con neumáticos 225/40 R 18

Parrilla de efecto diamante en negro

Sistema de escape de doble flujo con embellecedores cromados de las salidas de escape

Inserto en el faldón delantero y trasero en efecto cromado

Tren de rodaje de confort de altura rebajada (como equipo opcional sin sobreprecio: tren de rodaje de confort)

ASPECTOS DESTACADOS EN EL INTERIOR

Tapizado del asiento con tres estampados especiales

Elemento de adorno en efecto vela

Volante multifunción de 3 radios en cuero con perforación en la zona de agarre, doce teclas y costuras de contraste

Asientos deportivos con tapizado en símil de cuero ARTICO/tela Maringá y costuras de adorno en color de contraste

Paquete de confort para los asientos incluyendo ajuste de la profundidad de la banqueta



Para su Street Performance: la línea AMG Line.

El habitáculo muestra un aire aún más deportivo en combinación con la AMG Line. El kit estético AMG refuerza desde el exterior la presencia dinámica del CLA.

AMG EN ESTADO PURO

Conozca la fascinación de AMG a partir de la página 62.

ASPECTOS DESTACADOS EN EL EXTERIOR

Kit estético AMG: faldón delantero y trasero, embellecedores laterales

Llantas de aleación AMG de 5 radios dobles color gris titanio y pulidas a alto brillo con neumáticos 225/40 R 18

Parrilla de efecto diamante con pasadores en cromo, lamas de color plata e insertos cromados

Sistema de escape de doble flujo con embellecedores cromados

Inserto de difusor del color del vehículo con elemento de adorno en cromo en combinación con paquete Night en negro de alto brillo

Tren de rodaje deportivo de altura rebajada

Eje delantero con discos de freno perforados y pinzas con distintivo «Mercedes-Benz»

ASPECTOS DESTACADOS EN EL INTERIOR

Volante deportivo multifunción de 3 radios en cuero con sección inferior plana, perforación en la zona de agarre y doce teclas, así como costuras de contraste rojas

Asientos deportivos con tapizado en símil de cuero ARTICO/microfibra DINAMICA y costuras de contraste rojas

Paquete de confort para los asientos incluyendo ajuste de la profundidad de la banqueta

Elemento de adorno de aluminio claro con rectificado longitudinal

Difusores de aire con aro y ruleta en cromo plateado

Pedales deportivos de acero inoxidable cepillado con tacos de goma





Para una nota especial: el paquete exclusivo.

Perfectamente afinado. Para que disfrute de la estancia a bordo. El paquete exclusivo consta de equipos de alta calidad para el interior que satisfacen exigencias muy elevadas de confort, calidad y diseño.

Volante multifunción de 3 radios en cuero con perforación en la zona de agarre y doce teclas de manejo (sección inferior plana en combinación con AMG Line)

Asientos deportivos con tapizado en cuero y costuras de contraste, así como cojines perforados

Calefacción de asiento para conductor y acompañante

Paquete de confort para los asientos

Apoyo lumbar con 4 vías de ajuste

Tablero de instrumentos en símil de cuero ARTICO con costuras de contraste

Línea de cintura en símil de cuero ARTICO con costuras de contraste en efecto envolvente

Elemento de adorno de aluminio con rectificado trapecoidal

Elemento de adorno de aluminio claro con rectificado longitudinal (en combinación con AMG Line)

Techo interior negro (opcional: techo interior gris en combinación con tapizado en cuero negro)

Pedales deportivos de acero inoxidable cepillado con tacos de goma (en combinación con AMG Line)

Alfombrillas de pana con ribete del color del equipamiento

Caja de enchufe de 12 V en la parte trasera

Sistema de cierre de confort con apertura/cierre de verano para las ventanillas laterales y el techo corredizo panorámico (opcional)

Para rockeros de lujo: el paquete exclusivo AMG.

A partir de la línea opcional AMG Line hemos preparado para usted una combinación de elementos de alta calidad para el interior que brindan un nivel muy elevado de exclusividad, individualidad y deportividad.

Asientos deportivos con tapizado en cuero negro RED CUT y costuras de contraste rojas

Calefacción de asiento para conductor y acompañante

Paquete de confort para los asientos

Apoyo lumbar con 4 vías de ajuste

Tablero de instrumentos en símil de cuero ARTICO con costuras de contraste rojas

Elemento de adorno de aluminio claro con rectificado longitudinal

Volante deportivo multifunción de 3 radios en cuero con sección inferior plana, perforación en la zona de agarre y doce teclas, así como costuras de contraste rojas

Líneas de cintura en símil de cuero ARTICO con costuras de contraste rojas de efecto envolvente

Cinturones de seguridad diseño en rojo (en combinación con los modelos Sport y el Mercedes-AMG CLA 45 4MATIC)

Techo interior negro

Pedales deportivos de acero inoxidable cepillado con tacos de goma

Alfombrillas de pana con ribete en negro y costura de adorno en rojo, así como distintivo «AMG» (distintivo «SPORT» en combinación con modelos Sport)



Para la fiesta After Show: el paquete Night.

El paquete Night consta de llamativos elementos de diseño en color negro que confieren al CLA un carácter aún más deportivo y expresivo. Se trata, entre otros, de las molduras de adorno en los parachoques delante y detrás, los cristales tintados, los retrovisores exteriores, las llantas de aleación y los marcos de las ventanillas.

Parachoques delante y detrás con moldura de adorno en negro de alto brillo

Carcasas de los retrovisores exteriores de color negro de alto brillo

Cristales calorífugos tintados oscuros a partir del montante B

Marcos de las ventanillas y listones en línea de cintura en negro de alto brillo

Elementos adicionales del paquete Night en combinación con la línea Urban:
llantas de aleación de 10 radios color negro y pulidas a alto brillo con neumáticos 225/40 R 18, así como parrilla de efecto diamante con pasadores en negro de alto brillo y lama en negro de alto brillo con inserto cromado

Elementos adicionales del paquete Night en combinación con la línea AMG Line:
llantas de aleación AMG de 5 radios dobles color negro y pulidas a alto brillo con neumáticos 225/40 R 18, parrilla de efecto diamante con pasadores en cromo y lama en negro de alto brillo con inserto cromado, así como inserto de difusor en el faldón trasero en negro de alto brillo



No se conforme con otras versiones.

Confíe solo en los accesorios originales Mercedes-Benz y configure un CLA Coupé o Shooting Brake más individual. De ese modo, estará siempre preparado para todo. Descubra la gama completa. Ahora online en www.mercedes-benz.es/accesorios

Con el CLA Coupé puede encargarse un spoiler trasero fijado a la tapa del maletero que acentúa discretamente el perfil aerodinámico trasero. La imprimación de calidad permite el pintado en el color deseado.

Cubeta baja para el maletero de polipropileno resistente y antideslizante

Garmin® MAP PILOT complementa el Audio 20 CD convirtiéndolo en un sistema de navegación Garmin® con plena funcionalidad. El software de navegación y los datos cartográficos figuran en una tarjeta de memoria SD. Manejo sencillo utilizando el controlador del vehículo o el sistema de reconocimiento de voz. El visualizador de medios muestra el mapa 3D con indicaciones de navegación adicionales, incluyendo Live Traffic Information (para determinados países). Se pueden obtener versiones actualizadas de software y mapas por Internet, mediante un administrador de descargas gratuito.

Haga brillar su estrella. La estrella central en la parrilla del radiador de su Mercedes brilla mediante técnica de LED y fibra óptica al desbloquear el vehículo con el telemando, o al abrir la puerta o el portón trasero (la función está disponible solo con el motor apagado, no se ofrece en combinación con el piloto automático de distancia DISTRONIC).







CLA 250 Sport¹ y CLA 250 Sport 4MATIC.

Un dúo extraordinario. Experimente en el CLA 250 Sport (no disponible para el mercado español)¹ y el CLA 250 Sport 4MATIC la armonía de una deportividad sin límites y una exclusividad arrebatadora. Con sonoridad más deportiva del motor, tren de rodaje deportivo de altura rebajada engineered by AMG y kit estético AMG.

¹ El CLA 250 Sport (no disponible para el mercado español) está disponible solo en versión coupé.

ASPECTOS DESTACADOS EN EL EXTERIOR

Llantas de aleación AMG de 5 radios, color negro y pulidas a alto brillo, con neumáticos 235/40 R 18 (fotos página 58, abajo a la derecha)

Dirección paramétrica deportiva AMG

Parrilla de efecto diamante con pasadores en cromo, lama de color negro de alto brillo e insertos cromados

Discos de freno perforados delante, pinzas de freno rojas delante y detrás con distintivo «Mercedes-Benz» delante

Armonización más deportiva del motor, el cambio y el pedal acelerador

Dimensionamiento modificado del ESP®

Elementos de adorno rojos en el faldón delantero y trasero

ASPECTOS DESTACADOS EN EL INTERIOR

Asientos deportivos con tapizado en símil de cuero ARTICO/microfibra DINAMICA y costuras de contraste rojas

Cinturones de seguridad diseño en rojo (no en combinación con paquete exclusivo)

Difusores de aire con aro rojo y ruleta de cromo plateado

Alfombrillas de pana con ribete de color negro, costura de contraste roja y distintivo «SPORT»



¿Un bis? Las llantas.

Se abre la caza de la llanta perfecta. En nuestra amplia gama de atractivas llantas encontrará con seguridad la que mejor combina con su vehículo de ensueño.

EQUIPAMIENTO DE SERIE Y EQUIPOS OPCIONALES

R00 Llanta de acero con embellecedor de rueda en diseño de 10 orificios, neumáticos 195/65 R 15 (no disponible para el mercado español)

643 Llanta de acero con embellecedor de rueda en diseño de 10 orificios, neumáticos 205/55 R 16 (no disponible para el mercado español)

R78 Llanta de aleación de 5 radios dobles color negro mate y pulida a alto brillo, neumáticos 205/55 R 16 (no disponible para el mercado español)

R20 Llanta de aleación de 7 radios color negro mate y pulida a alto brillo, neumáticos 205/55 R 16 (no disponible para el mercado español)

39R Llanta de aleación de 10 radios color plata champion, neumáticos 205/55 R 16 (no disponible para el mercado español)

R24 Llanta de aleación de 5 radios color plata titanio, neumáticos 225/45 R 17 (no disponible para el mercado español)

02R Llanta de aleación de 5 radios color gris tremolita y pulida a alto brillo, neumáticos 225/45 R 17 (no disponible para el mercado español)

R43 Llanta de aleación de 10 radios color plata titanio, neumáticos 225/45 R 17 (no disponible para el mercado español)

25R Llanta de aleación de 10 radios color plata titanio, neumáticos 205/50 R 17 (no disponible para el mercado español)

R31 Llanta de aleación de 5 radios dobles color gris Himalaya y pulida a alto brillo, neumáticos 225/40 R 18

46R Llanta de aleación de 5 radios triples color gris tremolita, neumáticos 225/40 R 18

66R Llanta de aleación de 5 radios dobles color gris Himalaya, neumáticos 225/40 R 18 (de serie para el mercado español)

51R Llanta de aleación de 10 radios color gris tremolita y pulida a alto brillo, neumáticos 225/40 R 18

05R Llanta de aleación de 10 radios color negro y pulida a alto brillo, neumáticos 225/40 R 18



AMG

- 678 Llanta de aleación AMG de 5 radios dobles color gris titanio y pulida a alto brillo, neumáticos 225/40 R 18
- 612 Llanta de aleación AMG de 5 radios dobles color negro y pulida a alto brillo, neumáticos 225/40 R 18
- 791 Llanta de aleación AMG en diseño multirradio color gris titanio y pulida a alto brillo, neumáticos 225/40 R 18
- 760 Llanta de aleación AMG en diseño multirradio color gris titanio y pulida a alto brillo, neumáticos 225/40 R 18 delante y 245/35 R 18 detrás¹
- 646 Llanta de aleación AMG en diseño multirradio color negro con pestaña de llanta pulida a alto brillo, neumáticos 225/40 R 18

- 796 Llanta de aleación AMG en diseño multirradio color negro con pestaña de llanta pulida a alto brillo, neumáticos 225/40 R 18 delante y 245/35 R 18 detrás¹
- 756 Llanta de aleación AMG de 10 radios color gris titanio y pulida a alto brillo, neumáticos 235/40 R 18
- 637 Llanta de aleación AMG de 5 radios dobles color negro y pulida a alto brillo, neumáticos 235/40 R 18
- 693 Llanta de aleación AMG en diseño multirradio color negro y pulida a alto brillo, neumáticos 235/35 R 19
- 780 Llanta de aleación AMG en diseño multirradio color gris titanio y pulida a alto brillo, neumáticos 235/35 R 19

- 787 Llanta de aleación AMG en diseño multirradio color negro mate con pestaña de llanta pulida a alto brillo, neumáticos 235/35 R 19
- 638 Llanta de aleación AMG en diseño de radios cruzados color gris titanio y pulida a alto brillo, neumáticos 235/35 R 19
- 99R Llanta de aleación AMG en diseño de radios cruzados color negro mate con pestaña de llanta pulida a alto brillo, neumáticos 235/35 R 19

¹ Versión con neumáticos mixtos, con llantas diferentes y neumáticos de dimensiones diferentes en el eje trasero.

ENCONTRARÁ MÁS LLANTAS

en nuestro programa de accesorios.

Si desea más información sobre los accesorios originales Mercedes-Benz, consulte

www.mercedes-benz.es/accesorios o directamente a su Concesionario Oficial Mercedes-Benz.

Acelera el progreso. Mercedes-AMG CLA 45 4MATIC Shooting Brake y Coupé.

Mercedes-AMG no es solamente un fabricante de vehículos de altas prestaciones. AMG es una promesa. La promesa de ir siempre un paso por delante. Esperar mucho y darlo todo para conseguirlo. De ese modo creamos automóviles extraordinarios para conductores extraordinarios.

Nacidos para impresionar. En la ciudad. A sus habitantes. Sobre el asfalto. El Mercedes-AMG CLA 45 Shooting Brake y el Mercedes-AMG CLA 45 Coupé.

Bienvenido al mundo de AMG.

DRIVING PERFORMANCE







Formas perfectas.

La reestilización subraya una vez más claramente la dinámica presencia del Mercedes-AMG CLA 45 Shooting Brake. El llamativo frontal se caracteriza por la parrilla del radiador AMG con lama doble en cromo plateado y el característico faldón delantero AMG en diseño A-Wing. El inserto del splitter frontal en gris titanio mate y flics en negro brillante mejoran la conducción del aire para refrigeración. En la vista lateral destacan las llantas de aleación de 19 pulgadas en diseño de radios cruzados. La zaga optimizada desde el punto de vista aerodinámico completa la expresiva impresión general. Basta con echar un vistazo para comprobarlo: con los Compact Racers de AMG irá siempre a la cabeza.

SHOOTING BRAKE



Singularidad y nobleza.

Los asientos AMG Performance con contorno acentuado y reposacabezas integrados invitan a disfrutar de la calidad de los materiales y la elegancia deportiva del diseño. La superficie del asiento y del respaldo ofrecen mayor sujeción lateral y confieren al habitáculo acentos deportivos. La palanca selectora AMG E-SELECT incorporada de serie y el volante AMG Performance disponible opcionalmente con levas de cambio de aluminio color plata completan el dinámico habitáculo. No queda más que colocarse el cinturón y pisar a fondo el acelerador.



Propulsión perfeccionada.

AMG ocupa siempre el carril de adelantamiento, también a la hora de definir estándares. El mejor ejemplo es el grupo de 2,0 litros del Mercedes-AMG CLA 45. Esta mecánica desarrolla 280 kW (381 CV) e impresiona tanto por su potencia como por su eficiencia. El consumo en ciclo mixto es de tan solo 6,9 l/100 km. Una obra maestra de la técnica, ensamblada a mano según el principio «un hombre, un motor». Con otras palabras: pasión por la competición, perceptible en todo momento. Y audible, mediante el inconfundible sonido del sistema de escape deportivo AMG.







COUPÉ

Dinamismo más intenso que nunca.

¿Cuál es el superlativo de dinámico? El paquete AMG DYNAMIC PLUS en el Mercedes-AMG CLA 45 Coupé. Este equipo incluye el diferencial autoblocante AMG con regulación mecánica en el eje delantero. Para optimizar la tracción en todas las situaciones de conducción. Otros componentes del paquete son el volante AMG Performance, el tren de rodaje deportivo AMG RIDE CONTROL con amortiguación adaptativa regulable y el programa de conducción RACE. El nombre cumple lo que promete: RACE está concebido para optimizar el dinamismo de conducción, y es idóneo para batir tiempos por vuelta. En circuitos de competición. No al ir de compras.



Ímpetu reforzado.

Se ha perfeccionado visiblemente la zaga del Mercedes-AMG CLA 45 Coupé de acuerdo con el lema «más empuje y menos fuerza ascensional». El perfil aerodinámico AMG es la clave de una mejora sustancial de las propiedades aerodinámicas. El faldón trasero AMG en efecto difusor con cuatro perfiles verticales optimiza además la conducción del aire. Por último, los dos embellecedores cromados en la salida doble de escape del sistema de escape deportivo AMG y el distintivo «TURBO 4MATIC» en los flancos subrayan el carácter general avanzado del vehículo. Dinamismo en su expresión más pura. Como todos los detalles del Mercedes-AMG CLA 45 Coupé.





Maniobrabilidad más precisa.

Una maniobrabilidad perfecta requiere un manejo ideal de todos los equipos. Esta es la tarea encomendada a la AMG DRIVE UNIT, la unidad central de mando del cambio deportivo de 7 velocidades SPEEDSHIFT DCT AMG y de los programas de conducción AMG DYNAMIC SELECT. El sistema de frenos de alto rendimiento AMG es aval de una deceleración excelente y precisa. El paquete aerodinámico AMG con splitter frontal de mayor tamaño y flics adicionales en el faldón delantero aumenta la carga aerodinámica. Para que pueda usted dar rienda suelta a las llantas de aleación AMG.



Placer de conducción optimizado.

El programa electrónico de seguridad (ESP®) de 3 niveles elimina la supuesta incompatibilidad entre seguridad y disfrute al volante. Utilizando la tecla del ESP®, el conductor puede elegir entre tres estrategias de regulación: «ESP® ON» para alta seguridad, «ESP® SPORT HANDLING MODE» para un estilo de conducción más deportivo y «ESP® OFF» para la conducción en circuitos de competición cerrados al público. El tren de rodaje deportivo AMG RIDE CONTROL le ayuda a aprovechar mejor la potencia del motor. Pase lo que pase, puede confiar en las prestaciones de su vehículo.





Técnica revolucionada.

¿Qué tienen en común los conductores y los ingenieros de AMG? Por sus venas fluye gasolina. Así lo demuestra el motor sobrealimentado de cuatro cilindros más potente del mundo fabricado en serie, con 280 kW (381 CV). La potencia por litro de cilindrada, 141 kW (191 CV), supera incluso a muchos superdeportivos. Un turbocompresor de doble entrada asegura una respuesta espontánea y máxima agilidad, ofreciendo hasta 475 Nm de par.

Gracias a AMG Performance 4MATIC, este potencial se distribuye de forma ideal entre las cuatro ruedas. El paquete AMG DYNAMIC PLUS opcional con diferencial autoblocante mecánico en el eje delantero aumenta la tracción. Es posible que llegue al límite impuesto por las leyes de la física. Pero el placer de conducción no tiene límites.









La pasión crece cuando se comparte. En nuestra comunidad AMG Private Lounge tiene cabida todo el mundo de AMG. Brinda a los clientes de AMG la posibilidad de disfrutar de eventos extraordinarios e intercambiar impresiones sobre las novedades de Affalterbach en la plataforma online. Al mismo tiempo, se benefician de ofertas especiales y de una conexión directa con la sede central de AMG. www.mercedes-amg.com/privatelounge/welcome



La AMG Driving Academy representa el espíritu de equipo de un modo incomparable. Experimente las altas prestaciones en primera persona junto a otros amantes de la marca y perfeccione sus aptitudes como conductor en diversos circuitos o participe en eventos de lifestyle en los escenarios más sugestivos. Entre a formar parte de «la familia más rápida del mundo». www.mercedes-amg.com/driving-academy

¿No le parece suficiente? Mercedes-AMG Motorsport ofrece el programa Customer Racing, una plataforma ideal para el automovilismo profesional, así como un bólido concebido específicamente para ello, el Mercedes-AMG GT3. Un abanico completo de servicios integrados permite practicar el deporte del motor al más alto nivel.

www.mercedes-amg.com/customerracing

En el AMG Performance Studio creamos automóviles a la medida de sus deseos. No ponemos límite a la creatividad de nuestros expertos: de aquí salen ejemplares únicos confeccionados con la máxima precisión artesanal, con componentes técnicos especiales, extravagantes pinturas o interiores exclusivos.

Entre en el mundo de AMG. Descubra la Driving Performance.

No solo fabricamos automóviles. Hacemos realidad sus sueños.

Datos técnicos del coupé.

Motores diésel

N° de cilindros/disposición
Cilindrada en cm ³
Potencia nominal ¹ en kW (CV)/rpm
Par motor nominal ¹ en Nm/rpm
Cambio
Aceleración de 0-100 km/h en s
Velocidad máxima en km/h
Consumo ⁴ en el ciclo mixto en l/100 km
Emissiones de CO ₂ en el ciclo mixto ⁴ en g/km
Nivel de emisiones ⁵

CLA 200 d

4/L
2.143
100 (136)/3.200-4.000
300/1.400-3.000
manual 6 marchas [7G-DCT]
9,5 [9,0]
220 [220]
4,4-4,2 [4,2-4,0]
114-109 [110-105]
Euro 6 [Euro 6]

CLA 220 d

4/L
2.143
130 (177)/3.600-3.800
350/1.400-3.400
- [7G-DCT]
- [7,7]
- [232]
- [4,2-4,1]
- [111-106]
- [Euro 6]

CLA 220 d 4MATIC

4/L
2.143
130 (177)/3.600-3.800
350/1.400-3.400
- [7G-DCT]
- [7,7]
- [230]
- [4,9-4,8]
- [127-123]
- [Euro 6]

Motores de gasolina

N° de cilindros/disposición
Cilindrada en cm ³
Potencia nominal ¹ en kW (CV)/rpm
Par motor nominal ¹ en Nm/rpm
Cambio
Aceleración de 0-100 km/h en s
Velocidad máxima en km/h
Consumo ⁴ en el ciclo mixto en l/100 km
Emissiones de CO ₂ en el ciclo mixto ⁴ en g/km
Nivel de emisiones ⁵

CLA 180

4/L
1.595
90 (122)/5.000
200/1.250-4.000
manual 6 marchas [7G-DCT]
9,0 [8,7]
210 [210]
5,7-5,5 [5,6-5,4]
133-128 [128-124]
Euro 6 [Euro 6]

CLA 200

4/L
1.595
115 (156)/5.300
250/1.250-4.000
manual 6 marchas [7G-DCT]
8,2 [7,9]
230 [230]
5,7-5,6 [5,6-5,4]
133-129 [128-124]
Euro 6 [Euro 6]

CLA 250 Sport 4MATIC

4/L
1.991
160 (218)/5.500
350/1.200-4.000
- [7G-DCT]
- [6,4]
- [250 ²]
- [6,8]
- [160]
- [Euro 6]

Mercedes-AMG CLA 45 4MATIC

4/L
1.991
280 (381)/6.000
475/2.250-5.000
- [cambio deportivo de 7 marchas SPEEDSHIFT DCT AMG]
- [4,2]
- [250 ²], [270 ³]
- [7,3-6,9]
- [171-162]
- [Euro 6]

Lo mejor para el motor:
aceites para el motor originales Mercedes-Benz.

¹ Potencia nominal y par motor nominal según el reglamento (CE) n° 595/2009 en su versión actual. Potencia expresada en kilovatios (kW), se añade la potencia expresada (CV), por ser un dato de carácter comercial y general, si bien no es una unidad permitida del Sistema Legal de Unidades de Medida basado en el Sistema Internacional de Medidas (SI). Ley 32/2014, de 22 de diciembre, de Metrología. ² Limitada electrónicamente. ³ Código de velocidad AMG Driver (opcional). ⁴ Los valores indicados para el consumo de combustible y las emisiones de CO₂ han sido determinados según el método de medición prescrito (reglamento (CE) 715/2007 en su versión actual). Los datos no hacen referencia

Datos técnicos del Shooting Brake.

Motores diésel

Nº de cilindros/disposición
Cilindrada en cm ³
Potencia nominal ¹ en kW (CV)/rpm
Par motor nominal ¹ en Nm/rpm
Cambio
Aceleración de 0-100 km/h en s
Velocidad máxima en km/h
Consumo ⁴ en el ciclo mixto en l/100 km
Emisiones de CO ₂ en el ciclo mixto ⁴ en g/km
Nivel de emisiones ⁵

CLA 200 d

4/L
2.143
100 (136)/3.200-4.000
300/1.400-3.000
manual 6 marchas [7G-DCT]
9,7 [9,2]
215 [215]
4,4-4,3 [4,2-4,1]
115-111 [111-106]
Euro 6 [Euro 6]

CLA 220 d

4/L
2.143
130 (177)/3.600-3.800
350/1.400-3.400
- [7G-DCT]
- [7,8]
- [228]
- [4,3-4,2]
- [112-108]
- [Euro 6]

CLA 220 d 4MATIC

4/L
2.143
130 (177)/3.600-3.800
350/1.400-3.400
- [7G-DCT]
- [7,8]
- [225]
- [5,0-4,8]
- [131-126]
- [Euro 6]

Motores de gasolina

Nº de cilindros/disposición
Cilindrada en cm ³
Potencia nominal ¹ en kW (CV)/rpm
Par motor nominal ¹ en Nm/rpm
Cambio
Aceleración de 0-100 km/h en s
Velocidad máxima en km/h
Consumo ⁴ en el ciclo mixto en l/100 km
Emisiones de CO ₂ en el ciclo mixto ⁴ en g/km
Nivel de emisiones ⁵

CLA 180

4/L
1.595
90 (122)/5.000
200/1.250-4.000
manual 6 marchas [7G-DCT]
9,1 [8,8]
210 [210]
6,0-5,8 [5,7-5,6]
140-134 [134-130]
Euro 6 [Euro 6]

CLA 200

4/L
1.595
115 (156)/5.300
250/1.250-4.000
manual 6 marchas [7G-DCT]
8,5 [8,2]
225 [225]
6,0-5,8 [5,7-5,6]
140-134 [134-130]
Euro 6 [Euro 6]

CLA 250 Sport 4MATIC

4/L
1.991
160 (218)/5.500
350/1.200-4.000
- [7G-DCT]
- [6,7]
- [240]
- [6,9]
- [160]
- [Euro 6]

Mercedes-AMG CLA 45 4MATIC

4/L
1.991
280 (381)/6.000
475/2.250-5.000
- [cambio deportivo de 7 marchas SPEEDSHIFT DCT AMG]
- [4,3]
- [250 ³], [270 ³]
- [7,3-6,9]
- [171-162]
- [Euro 6]

a un vehículo en particular ni forman parte de la oferta, sino que sirven únicamente para fines comparativos entre los distintos tipos de vehículos. Los valores varían en función de las llantas/neumáticos. ³ Dato válido solo dentro de la Unión Europea. Los datos pueden variar de un país a otro. Los valores entre corchetes se refieren a vehículos con cambio automático. Encontrará más datos técnicos en www.mercedes-benz.es

Dimensiones del coupé.

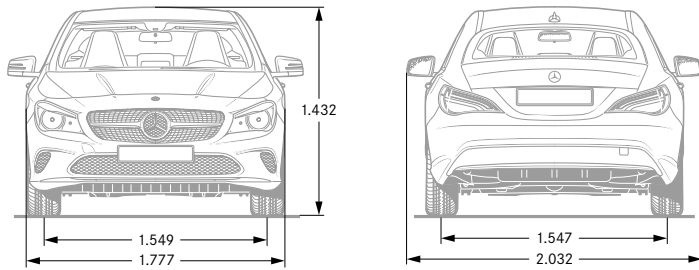

Dimensiones del Shooting Brake.

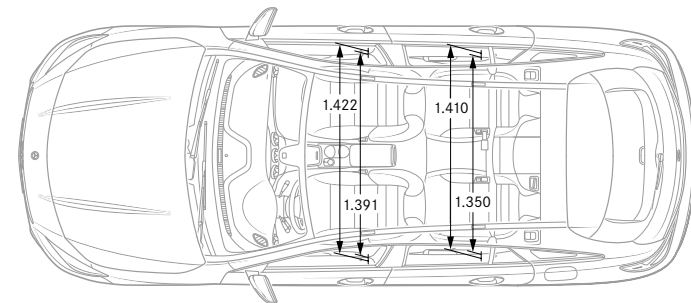
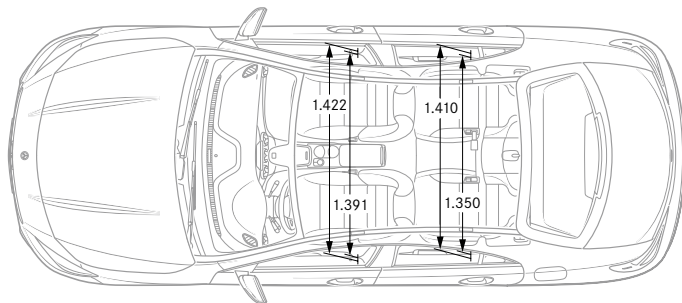
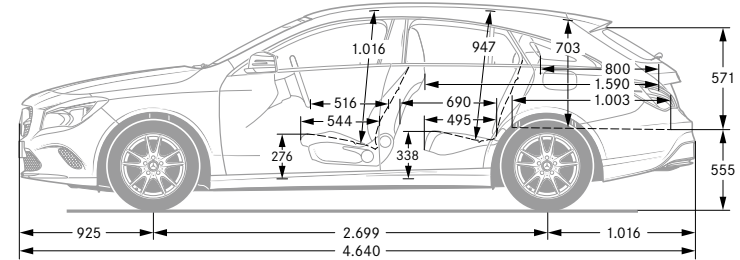
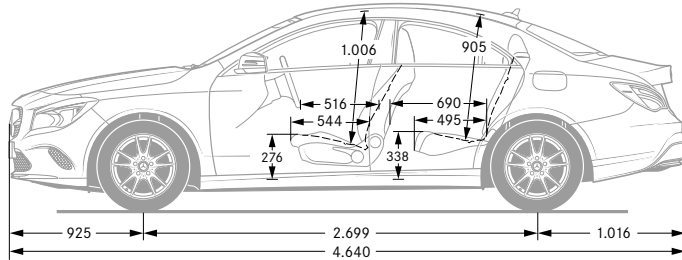
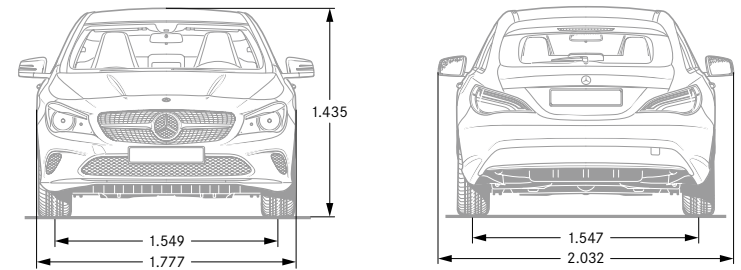

Las cotas indicadas son valores medios expresados en milímetros. Son válidas para el CLA 180 con el equipamiento de serie y sin carga.

Tapizados y elementos de adorno.

Tapizados

- 111 Símil de cuero ARTICO negro^{1,2,4} (no disponible para el mercado español)
- 118 Símil de cuero ARTICO gris cristal^{1,2,4} (no disponible para el mercado español)
- 151 Símil de cuero ARTICO negro^{1,3,4}
- 155 Símil de cuero ARTICO beige Sáhara^{1,3,4}
- 158 Símil de cuero ARTICO gris cristal^{1,3,4}
- 351 Símil de cuero ARTICO/tela Coari negro³
- 358 Símil de cuero ARTICO/tela Coari gris cristal³
- 371 Símil de cuero ARTICO/tela Maringá negro con elementos de contraste en azul³
- 378 Símil de cuero ARTICO/tela Maringá gris cristal³
- 381 Símil de cuero ARTICO/tela Maringá negro con elementos de contraste en blanco³
- 651 Símil de cuero ARTICO/microfibra DINAMICA negro^{3,5,6}
- 801 Cuero negro³
- 804 Cuero marrón nuez³
- 811 Cuero negro RED CUT³
- 855 Cuero beige Sáhara/negro³

Elementos de adorno

- H06 Fresno negro mate¹
- H14 Madera de raíz de nogal marrón brillante¹
- H19 Madera de álamo marrón claro satinado¹
- H72 Aluminio oscuro con rectificado en efecto panel¹
- H73 Fibra de carbono AMG¹
- H79 Aluminio claro con rectificado longitudinal^{1,7}
- H81 Efecto vela
- H88 Efecto matriz
- H90 Diseño AMG negro/rojo⁶ (sin ilustración)
- H91 Diseño AMG negro/plata⁸ (sin ilustración)
- H92 Microfibra AMG DINAMICA negro¹
- 739 Aluminio con rectificado trapezoidal^{1,9}

¹ Equipo opcional. ² Asiento de confort. ³ Asiento deportivo. ⁴ Solo en combinación con paquete de confort para los asientos. ⁵ Equipamiento de serie para modelo Sport. ⁶ Equipamiento de serie para modelos Mercedes-AMG. ⁷ Equipamiento de serie en combinación con AMG Line y paquete exclusivo AMG. ⁸ Equipo opcional para modelos Mercedes-AMG. ⁹ Equipamiento de serie en combinación con paquete exclusivo.

Equipamiento de serie

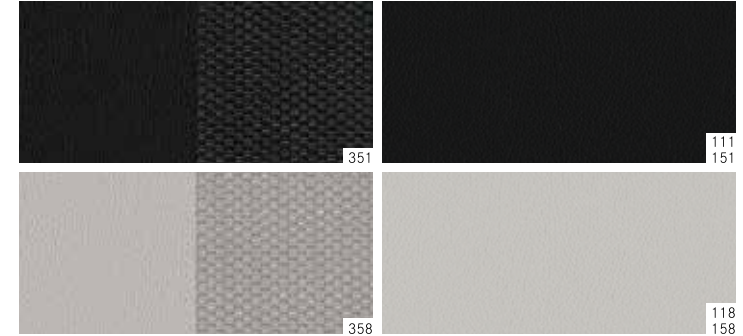

Línea Urban¹

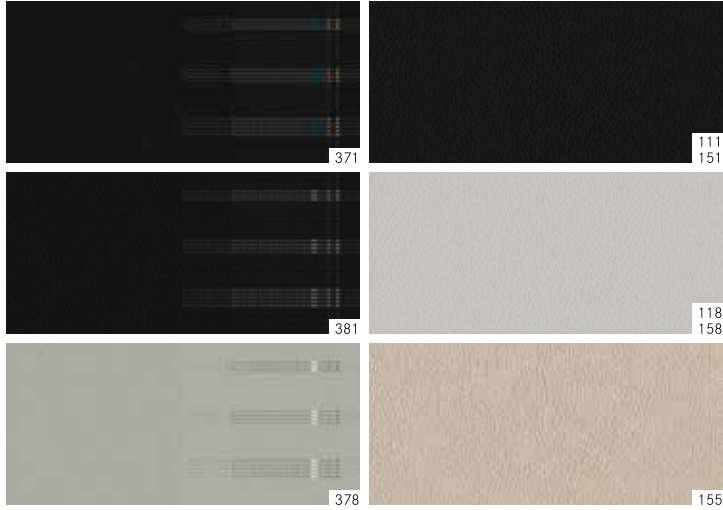

AMG Line¹



Paquete exclusivo¹



Paquete exclusivo AMG¹

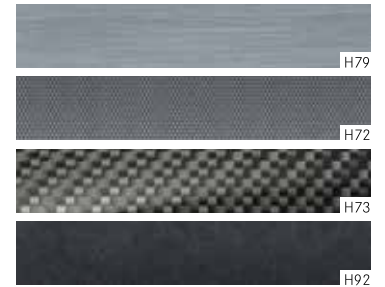
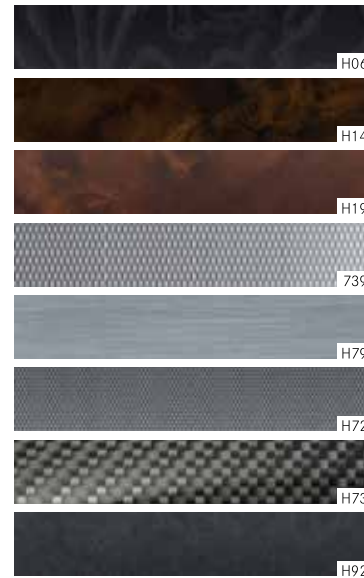
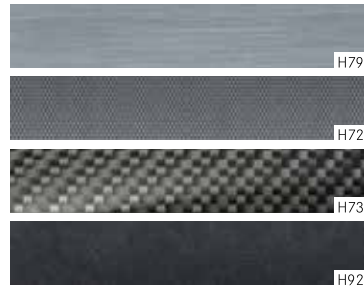
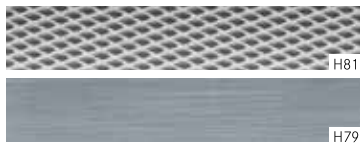

Pinturas.

Pinturas estándar

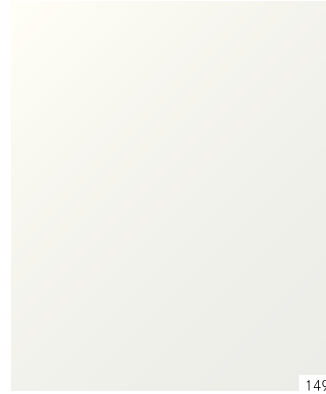

149



589



696

Pinturas metalizadas¹



191



761



787



890



990

Pintura especial¹



991

Pinturas estándar

- 149 Blanco polar
- 589 Rojo Júpiter
- 696 Negro noche

Pinturas metalizadas¹

- 191 Negro cosmos
- 761 Plata polar
- 787 Gris montaña
- 890 Azul cavansita
- 990 Marrón Oriente

Pintura especial¹

- 991 diseño plata polar magno
-

¹ Equipo opcional.



Mercedes-Benz es uno de los socios fundadores de la «Laureus Sport for Good Foundation».

Desde la creación de esta fundación en el año 2000, Mercedes-Benz promueve y apoya los objetivos y valores de este programa benéfico internacional, destinado a mejorar la calidad de vida de niños y adolescentes enfermos o desfavorecidos por medio de proyectos sociales de deporte. «Laureus» se ha convertido en un elemento fundamental de la política de responsabilidad social de Mercedes-Benz. Por esta razón, cada Mercedes nuevo es un estandarte de estos valores. Con la compra de un Mercedes estará usted apoyando la labor de la «Laureus Sport for Good Foundation».

En relación a los datos contenidos en este catálogo pueden haberse producido cambios en el producto tras el cierre de redacción (04/07/2017). El fabricante se reserva el derecho de efectuar modificaciones en el diseño, la forma, el color o el equipamiento durante el plazo que media entre el pedido y la entrega, siempre y cuando dichas modificaciones o divergencias sean razonablemente aceptables para el comprador y no exista detrimento de los intereses del vendedor. El hecho de que el vendedor o el fabricante utilicen códigos o números especiales para identificar el pedido o el objeto solicitado no supondrá en ningún caso el reconocimiento de derecho alguno sobre este. Las ilustraciones pueden mostrar, también, equipos opcionales y accesorios no pertenecientes al equipamiento de serie. Eventuales diferencias entre la pintura original y el color reproducido se deben a la técnica de impresión. Esta publicación se difunde a nivel internacional. La información contenida en este catálogo es orientativa y no se corresponde al 100% con las ejecuciones de los vehículos comercializados en España. Si desea una información concreta de un modelo comercializado en España puede dirigirse a nuestra página Web o bien acudir a cualquier concesionario de la Red oficial, donde le podrán facilitar información detallada sobre el equipamiento del modelo de vehículo de su interés. La información contenida referente a prescripciones legales y fiscales y sus efectos es válida únicamente para España en la fecha de cierre de redacción de esta publicación. Si desea conocer la normativa vigente en otros países y sus efectos, se recomienda acudir a su Concesionario Oficial Mercedes-Benz.

www.mercedes-benz.es

Retirada de vehículos al final de su vida útil. Con mucho gusto nos hacemos cargo de su CLA para su eliminación ecológica de conformidad con la directiva de la Unión Europea (UE) sobre los vehículos al final de su vida útil, pero aún han de pasar muchos años hasta que llegue ese momento.

Para facilitarle la devolución de su vehículo existe una red de centros autorizados de recepción/tratamiento de vehículos para su reciclado, en los que puede depositar su vehículo de forma gratuita. De ese modo, contribuye notablemente a completar el círculo cerrado de utilización de los materiales y a la preservación de los recursos naturales.

Si desea más información sobre el reciclaje de vehículos al final de su vida útil, la reutilización de los materiales y las condiciones de recepción de los vehículos, consulte la página web de Mercedes-Benz en su país.